

Absperrklappe Item 675



Makro Absperrklappen

Kategorie Weitere Absperrklappen

Absperrklappe aus PVC als Zwischenflanschausführung „Wafer“

eigenschaften

STANDARD AUSFÜHRUNGEN:

- Doppelzentrische Ausführung: Garantiert eine geringere Abnutzung des Dichtungssitzes und ein um 50% niedrigeres Antriebsmoment im Vergleich zu einer zentrischen Absperrklappe.
- Gehäuse aus UV-beständigem Polypropylen (PP-GR).
- Klappenscheibe aus thermoplastischem Material: PVC-C.
- Primärdichtung mit Elastormanschette: EPDM.
- Betriebstemperatur: 0°C bis 80°C
- Betriebsdruck: siehe Diagramm.
- Anwendungen: Chemikalien und Flüssigkeiten, gegen die PVC-C und EPDM chemisch resistent sind.
- Erhältlich: von DN50 bis DN300 PN10
- Standardflansch: von DN40 bis DN300 ISO 7005 PN 10, EN 1092 PN 10, DIN 2501 PN 10, ANSI/ASME B16.5 Klasse 150, BS 1560: 1989, BS 4504, JIS B 2220.
- F07-Anschluss nach DIN/ISO 5211.

SONDER AUSFÜHRUNGEN AUF ANFRAGE:

- Spezialklappenscheiben aus thermoplastischem Material: PVC-U, ABS, PP-H, PVDF.
- Spezielle Primärdichtungen: FPM, FPM/PTFE.
- Möglichkeit zur Installation eines manuellen Druckminderers.

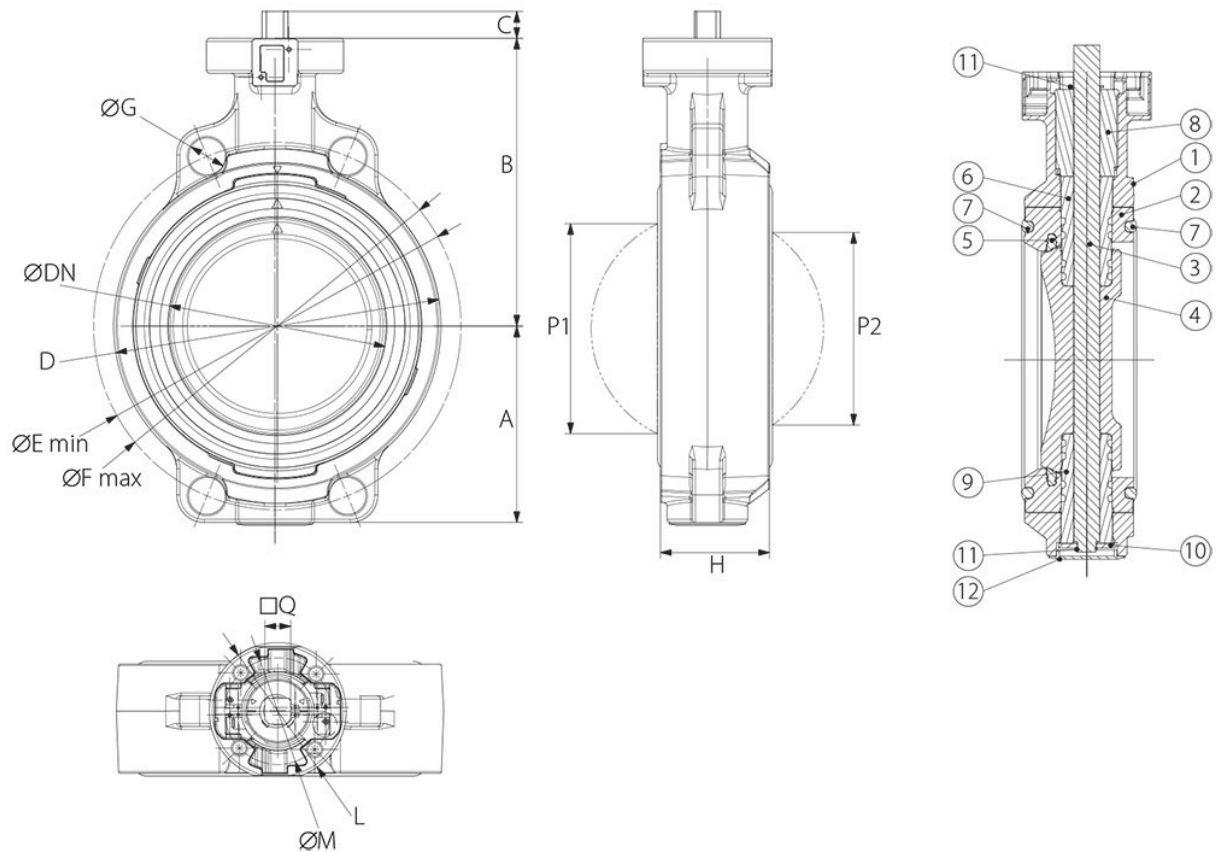
abmessungen

ABMESSUNGEN														
BAUGRÖSSE		H	A	B	C	D	G	$\varnothing E \text{ min}$	$\varnothing F \text{ max}$	$\varnothing M$	L	$\square Q$	P1	P2
DN [mm]	[Zoll]													
DN 50	2"	45	77	134	27	104	19	120	125	70	90	11	40	40
DN 65	2" 1/2	46	83	140	27	115	19	140	145	70	90	11	54	35
DN 80	3"	49	89	146	27	131	19	150	160	70	90	11	67	50
DN 100	4"	56	104	167	16	161	19	175	191	70	90	14	88	74
DN 125	5"	64	117	181	16	187	23	210	216	70	90	14	113	97
DN 150	6"	72	130	189	19	215	24	241	241	70	90	17	139	123
DN 200	8"	73	158	210	19	267	23	290	295	70	90	17	178	169
DN 250	10"	113	205	264	40	329	25	353	362	102	125	22	210	207
DN 300	12"	113	228	285	40	379	25	400	432	102	125	22	256	253

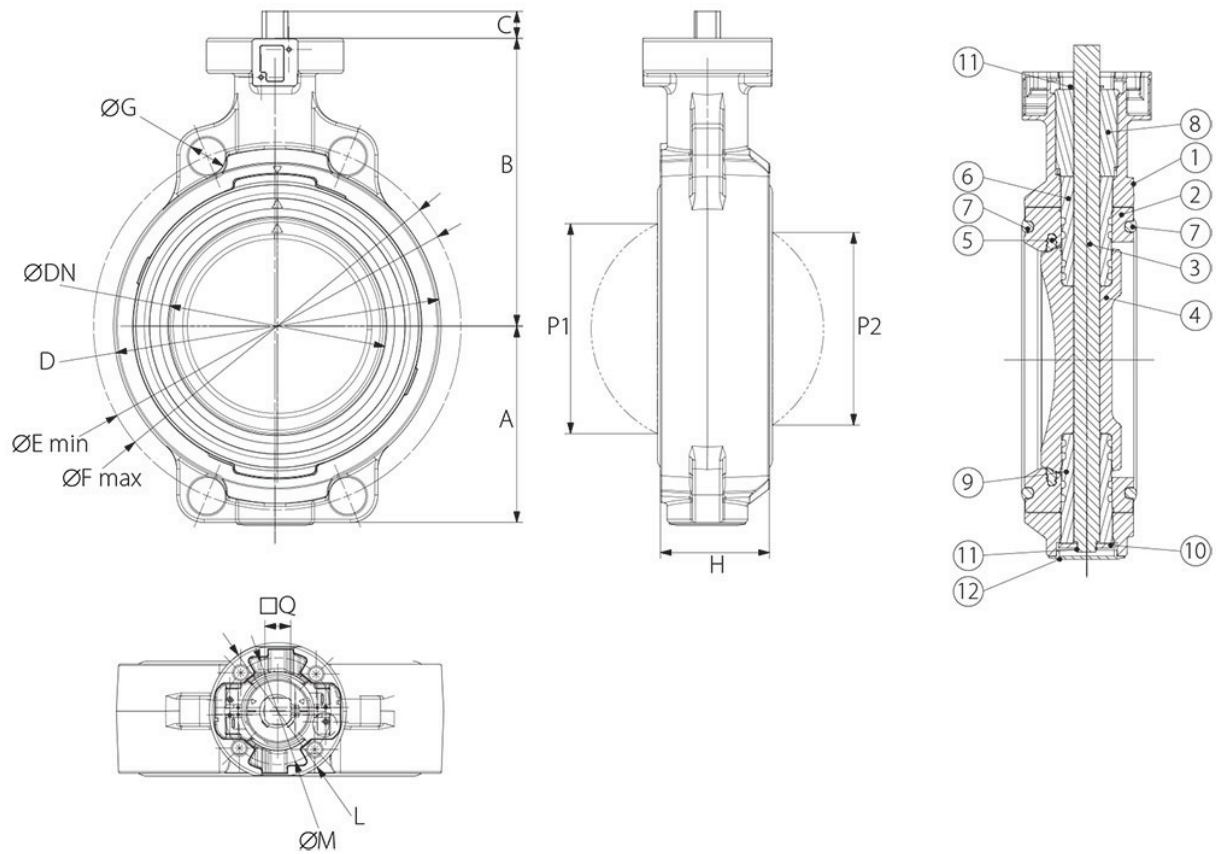
werkstoffe

WERKSTOFFE		
1	Gehäuse	PP+GF30
2	Innengehäuse	PVC-C
3	Welle	S.S.
4	Klappenscheibe	PVC-C
5	Dichtung	EPDM
6	Obere Buchse	PVC-C
7	Flanschdichtung	EPDM
8	Spindelbuchse	PP+GF30
9	Untere Buchse	PVC-C
10	Unterlegscheibe	S.S.
11	Feststellring	S.S.
12	Spindelabdeckung	PE

diagramme und anlaufmomente

DRUCK-/TEMPERATURDIAGRAMM

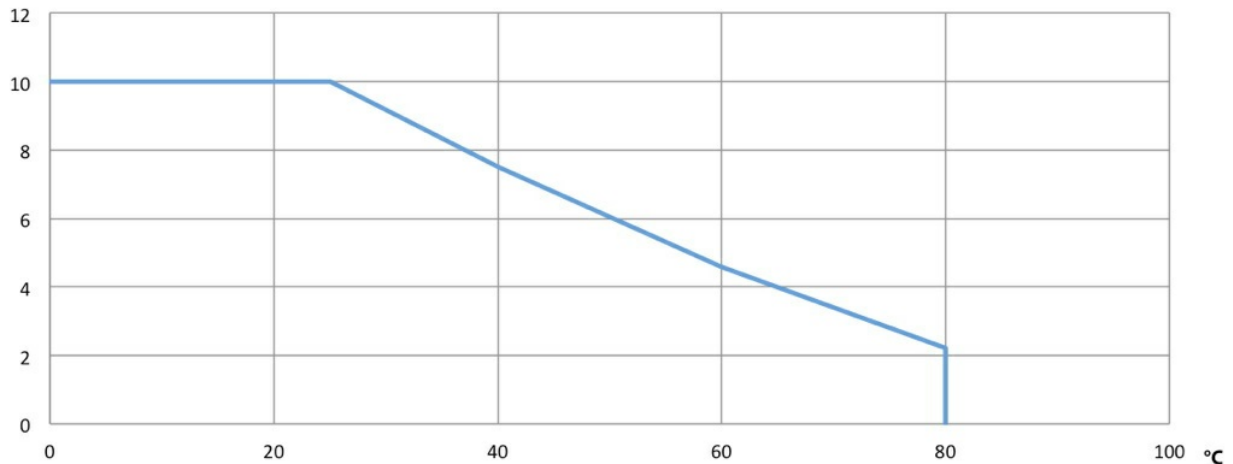

Durchflussrate/Druckverlust und Nennkoeffizient Kv

	DN50	DN65	DN80	DN100	DN125	DN150	DN200	DN250	DN300	
Kv100	1470	2200	3000	6500	11500	16600	39600	51000	73000	Kv100 Liter/Minute
KV	88,2	132	180	390	690	996	2376	3060	4380	Kv Kubikmeter/Stunde

Der Kv-Wert ist der Durchflusswert in m³/h (bei einer Wassertemperatur von 15°C), der einen Druckabfall von 1 bar verursacht.

ANLAUFMOMENTE in Nm

BAUGRÖSSE	DN 50 2"	DN 65 2"1/2	DN 80 3"	DN 100 4"	DN 125 5"	DN 150 6"	DN 200 8"	DN 250 10"	DN 300 12"
PN 10 bar	12	18	28	40	50	62	90	110	140

Die angegebenen Anlaufmomentwerte können sich je nach Temperatur oder Betriebsmedien ändern. Berücksichtigen Sie bitte einen Sicherheitsfaktor von 1,4.

Bei häufigen Öffnungs- und Schließzyklen kann sich das Betriebsdrehmoment im Vergleich zum Anfangswert leicht verringern. Die auf den folgenden Seiten angegebenen Kombinationen Antrieb/Armatur beziehen sich auf Armaturen mit flüssigen oder gasförmigen sauberen Medien bei mittleren Temperaturen. Für weitere Informationen oder andere Anwendungen wenden Sie sich bitte an unsere technische Abteilung.