

Warning: filectime(): stat failed for
/var/www/vhost/www.omal.it/htdocs/https://www.omal.it./FilesProdotti/RICEVUTADEPOSITOF.T.ATEXN.VS-19.pdf in
/var/www/vhost/www.omal.it/htdocs/prodotto-printable.php on line 65

Warning: filectime(): stat failed for /var/www/vhost/www.omal.it/htdocs/https://www.omal.it./FilesProdotti/Certificato-PED-DNV.pdf in /var/www/vhost/www.omal.it/htdocs/prodotto-printable.php on line 65

Warning: filectime(): stat failed for /var/www/vhost/www.omal.it/htdocs/https://www.omal.it./FilesProdotti/80486-ValvoleasferaATEX-IT-EN.pdf in /var/www/vhost/www.omal.it/htdocs/prodotto-printable.php on line 65

Kugelhahn STARK Wafer PN 16-40 aus Carbonstahl



Makro Kugelhähne

Kategorie STARK & SPARTAN

Unterkategorie STARK Wafer PN 16-40

vorteile

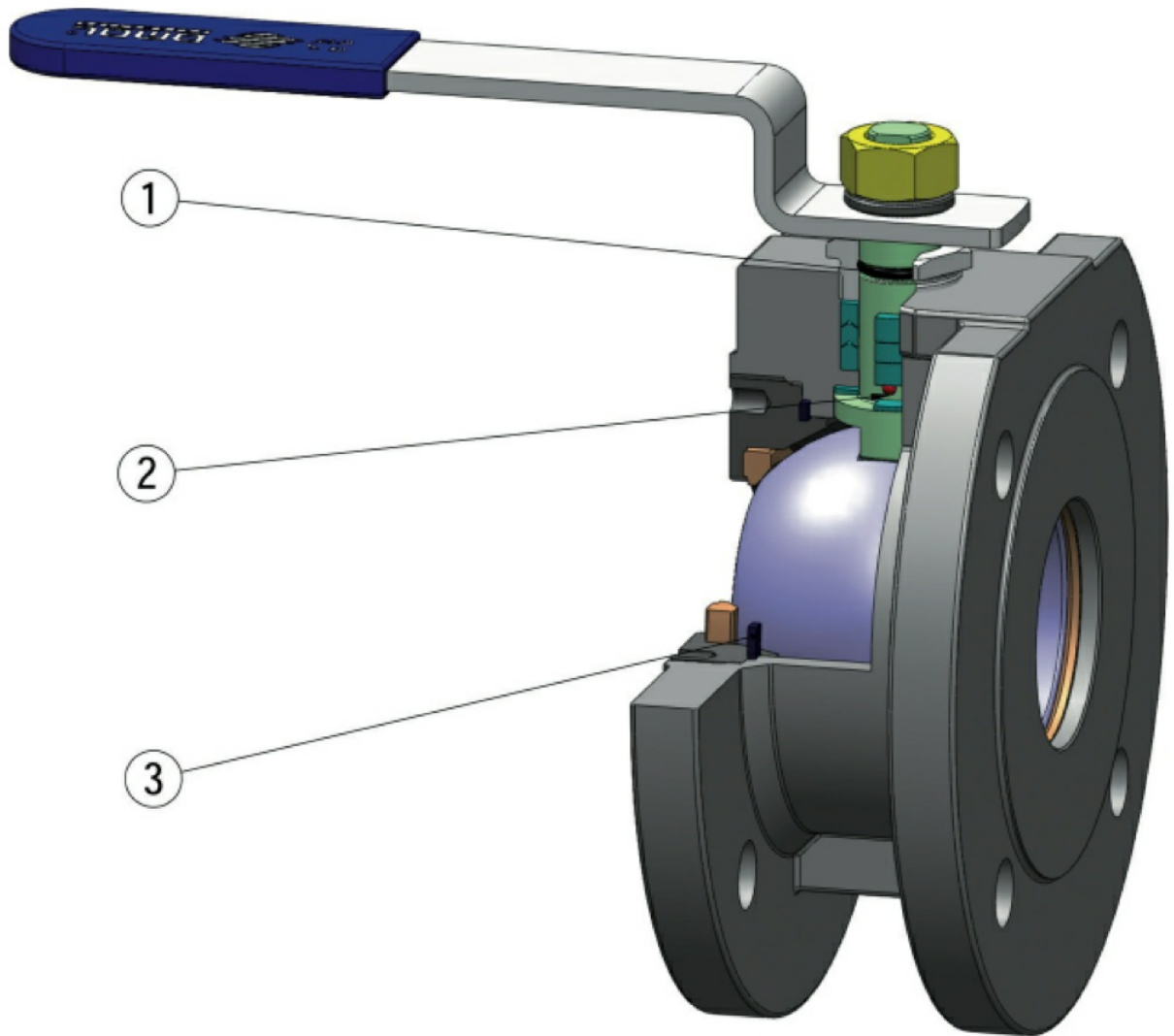

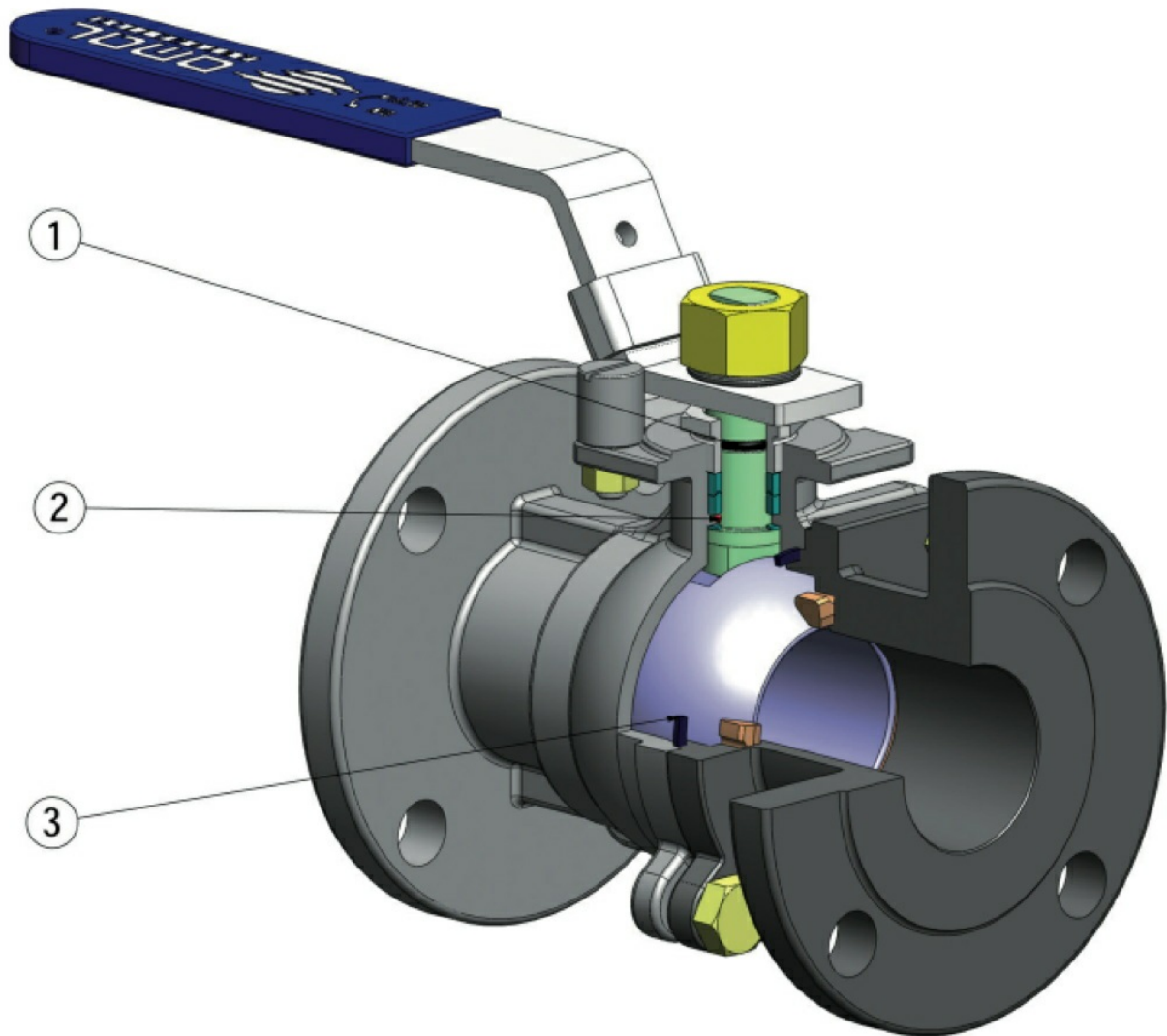

1. Zusätzliche Dichtung mittels O-Ring

Gewährleistet eine zusätzliche Dichtung nach außen

2. Antistatische Vorrichtung (Stromdurchgang zwischen Kugel, Spindel und Gehäuse)

Elektrostatische Ladungen, die bei Verwendung in leicht entflammaren und/oder explosionsgefährdeten Umgebungen eine Zündgefahr darstellen können, werden vermieden

Garantierte Kontaktsicherheit während der gesamten Lebensdauer der Armatur

3. Elastische Grafitdichtung

Gewährleistet Dichte nach außen, unabhängig von Temperaturschwankungen, denen die Armatur ausgesetzt ist

Gussarmatur

Geringeres Gewicht der Armatur

Zertifikat „Fire safe“

Garantierte Dichte der Armatur auch im Brandfall

ATEX-Zertifikat

Ermöglicht die Installation in explosionsgefährdeter Umgebung

Zertifikat EU/PED

Volle Übereinstimmung mit der EU-Sicherheitsrichtlinie für Druckgeräte

eigenschaften

STANDARDAUSFÜHRUNG

- Schwimmend gelagerte Kugel, voller Durchgang.
- Weichsitz PTFE+15% Glas.
- Normen für Flanschanschlüsse EN 1092-1.
- Betriebstemperaturen: -20°C / +150°C.
- Druckklasse: PN16-40.
- Betriebsmedien: Luft, Wasser, Gas, Erdölprodukte.
- Antistatische Vorrichtung EN12662-2.
- Spindeldichtung: V-Packung serienmäßig aus PTFE.
- Zusätzliche Spindeldichtung mit O-Ring FKM.
- Anti-Blow-Out-Spindel.
- Oberflächenbehandlung: brüniert.

ZERTIFIZIERUNGEN

- Gemäß der EU-Richtlinie 2014/68/EU PED.
- Gemäß der ATEX-Richtlinie 2014/34/EU.
- FIRE SAFE: API 607 - EN ISO 10497.

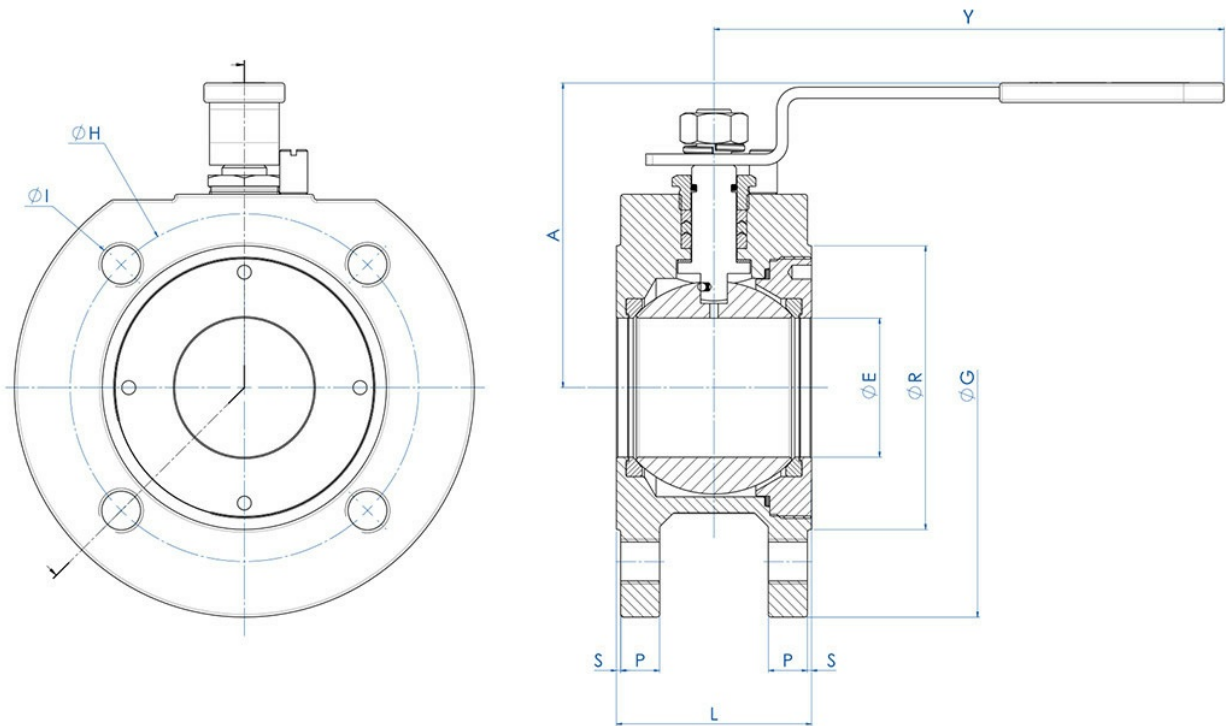
abmessungen

ABMESSUNGEN UND CODES

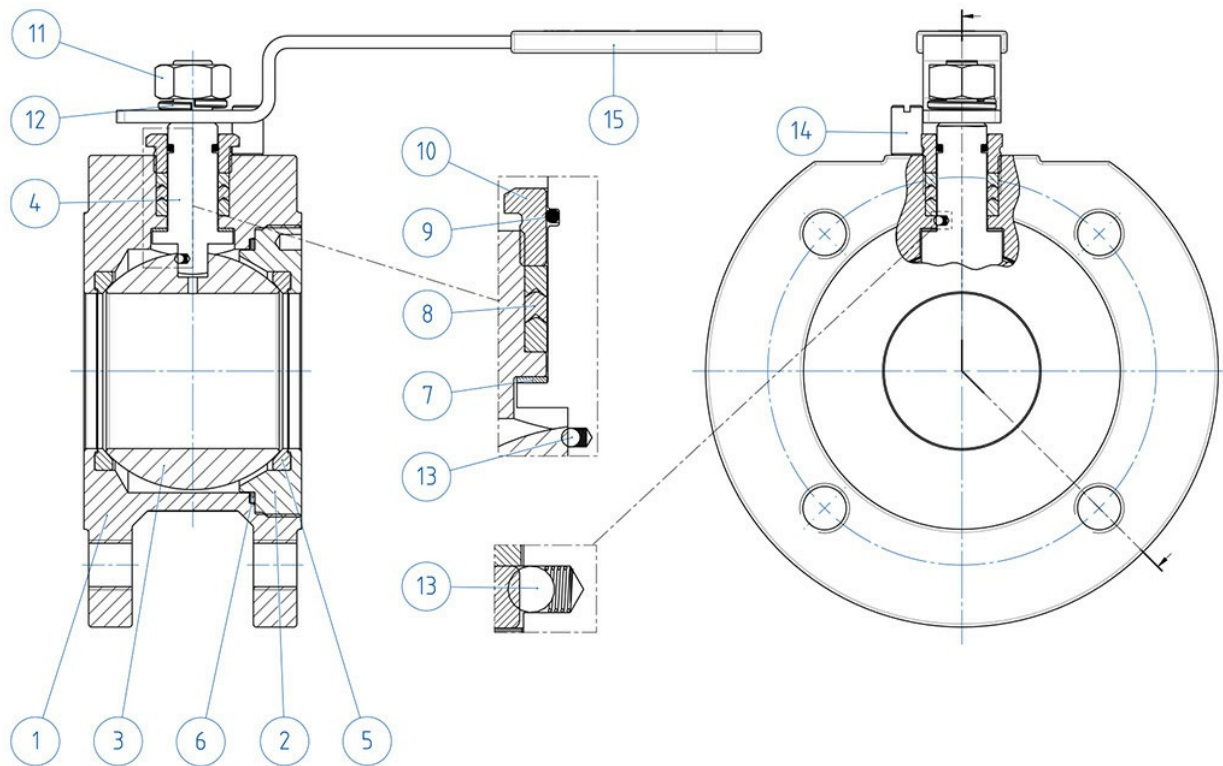
MASSE		PN	Code		ØE	A	Y	ØG	ØR	S	P	ØH	Anzahl Bohrungen	ØI	Kg	L
DN [mm]	[Zoll]		Carbonstahl A216 WCB	Edelstahl CF8M												
DN 15	1/2"	PN16-40	LST04F00CC	LST04F00AE	15	70	153	88	45	1	6	65	4	M12	1,2	36
DN 20	3/4"	PN16-40	LST05F00CC	LST05F00AE	20	70	153	98	58	1	6	75	4	M12	1,4	38
DN 25	1"	PN16-40	LST06F00CC	LST06F00AE	25	80	152,5	108	68	1,75	7	85	4	M12	2	43
DN 32	1" 1/4	PN16-40	LST07F00CC	LST07F00AE	32	87	152,5	128	78	1,5	7	100	4	M16	2,9	51
DN 40	1" 1/2	PN16-40	LST08F00CC	LST08F00AE	38	102	181	150	88	1,5	13	110	4	M16	4,4	63
DN 50	2"	PN16-40	LST09F00CC	LST09F00AE	50	108	181	165	102	1,5	14	125	4	M16	5,5	70
DN 65	2" 1/2	PN10-16	LST10E00CC	LST10E00AE	65	143	287,5	186	123	1,5	13,5	145	4	M16	10,1	107
DN 80	3"	PN16-40	LST11F00CC	LST11F00AE	76	152	287,5	200	138	3	21	160	8	M16	13	120
DN100	4"	PN10-16	LST12E00CC	LST12E00AE	96	168	322	220	158	2,5	17	180	8	M16	19,7	152

werkstoffe

WERKSTOFFE - B.O.M

Nr	Beschreibung	Ausführung - Carbonstahl	Ausführung - Edelstahl
1	Gehäuse	ASTM A216 WCB	ASTM A351 CF8M
2	Gewinding		(1.4408/GX5CrNiMo19-12-2)
3	Kugel	ASTM A351 CF8M (1.4408/GX5CrNiMo19-12-2)	ASTM A351 CF8M (1.4408/GX5CrNiMo19-12-2)
4	Spindel	ASTM A276 316	ASTM A276 316
5	Sitz	PTFE + 15% GLASFASERVERSTÄRKT	PTFE + 15% GLASFASERVERSTÄRKT
6	Dichtung Gehäuse-Endstück	GRAPHIT	GRAPHIT
7	Untere Dichtung	PTFE	PTFE
8	V-Packung		
9	O-Ring Spindel	FKM	FKM
10	Haltering	304 s.s.	304 s.s.
11	Spindelmutter		
12	Federring		
13	Antistatische Vorrichtung	EDELSTAHL	EDELSTAHL
14	Hebelsperre	304 s.s.	304 s.s.
15	Hebel	EDELSTAHL	EDELSTAHL

dokumente

Certificati

ATEX - Ball Valves

PED

Istruzioni

ISTRUZIONI ATEX 8_0486