

失蜡法CF8M不锈钢材质GS型 单效气动执行器

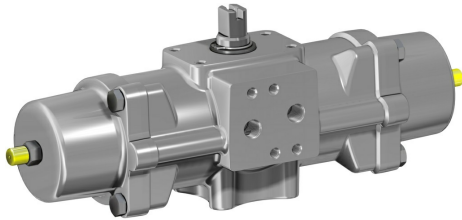

宏 气动执行器

小类 CF8M不锈钢精密铸造执行器

执行器标定扭矩：15 Nm~240 Nm

优点

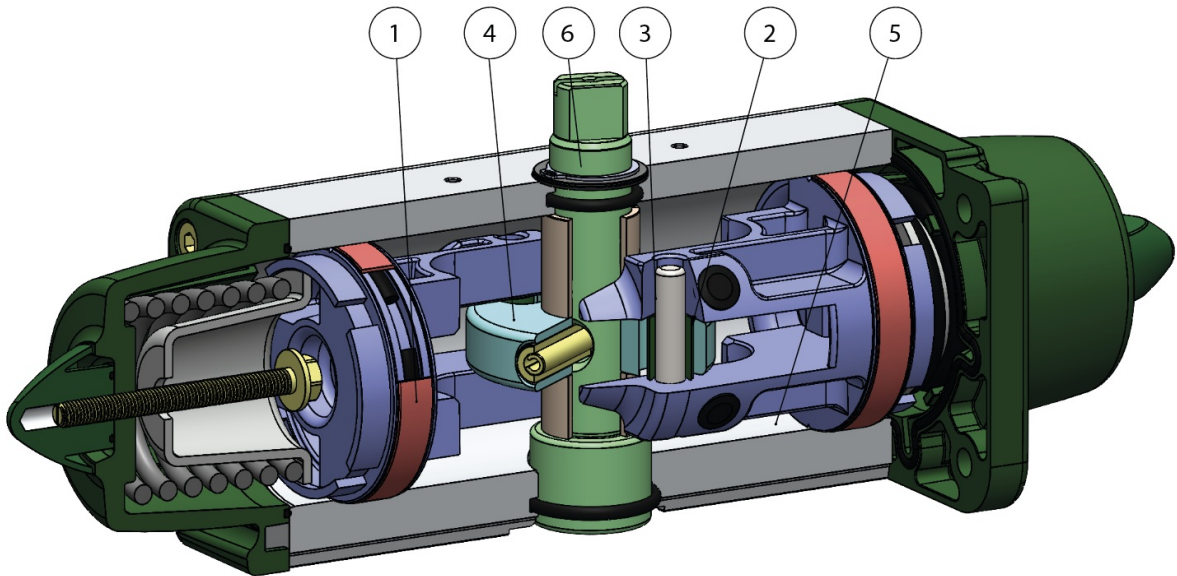

1.自润滑的密封滑动轴承

降低活塞与缸筒之间的摩擦力；
即便长期停用，亦可避免密封件与缸筒发生粘连。

2.缸筒、套管和传动轴的硬度超过50 HRC

更强的执行器内部抗力

3.缸筒和活塞之间的滚动摩擦

更小的摩擦力

4.滚动摩擦的十字滑块(通过活塞和无传动装置的轴，将线性运动转换为旋转运动)。

活塞和传动轴之间的摩擦力更小，从而减少零部件磨损

打开和关闭时有着更强的起动力矩

相较于齿轮和齿条式执行器，其尺寸更小，安装空间需求更低

相较于齿轮和齿条式执行器，其重量更小(-30% Kg/Nm)，建造基础设施时可降低成本

相较于齿轮和齿条式执行器，其耗气量更低，(双效：-40% 空气 cm³/Nm；单效：-20% 空气 cm³/Nm)，能够有效降低压缩机的工作负荷，或直接使用小尺寸压缩机。

5.滑动缸筒

得益于较低的表面粗糙度，可以降低轴承的磨损。

6.Stainless steel shaft

Higher corrosion resistance

自GD15型号起接埠NAMUR电磁阀的接口

无需安装额外基座

在ACTUATECH自有设施内完成全部生产流程

对加工各个阶段的最佳管控

ATEX认证

可安装于潜在易爆的环境内

最高达SIL3等级的认证

更高的运行安全等级

特性

技术参数

扭矩介于15Nm~240Nm之间

法兰接口标准：ISO 5211；F03 - F05 - F07 - F10

符合15714-3标准

旋转角度：92°(-1°，+91°)

起动扭矩：返回时的起动扭矩仅取决于弹簧的运动，与供应压力无关。弹簧调教共有4种不同类型；具体请参见 GS 气动执行器SR表格

弹簧顺时针旋转时，实现自动关闭

标准型GS执行器的代码中包含5.6Bar时起动扭矩 (Nm) 下的动力切割 (6=5.6Bar)

自GS30尺寸起，可以直接将NAMUR电磁阀安装在执行器上

GS15型号强制配备NAMUR接口

ATEX认证型号符合欧盟《2014/34/UE》

运行条件

温度：-20°C~+80°C

额定压力：5.6bar；最高作业压力：8.4bar

流体源：无需润滑且经过滤的压缩空气。需要润滑时，请使用与NBR材质相兼容的油料。

特性

GS15

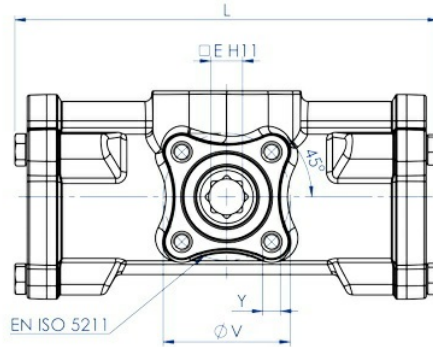

Interfaccia EN 15714-3 (Namur) a richiesta
 EN 15714-3 (Namur) interface on request

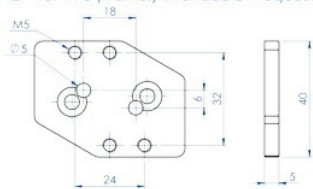

Optional Code KBNI4015

Interfaccia EN 15714-3 (Namur) a richiesta
 EN 15714-3 (Namur) interface on request

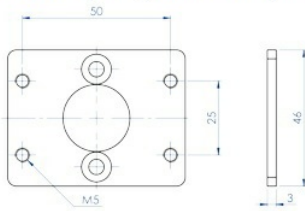

Optional Code KBVI4015

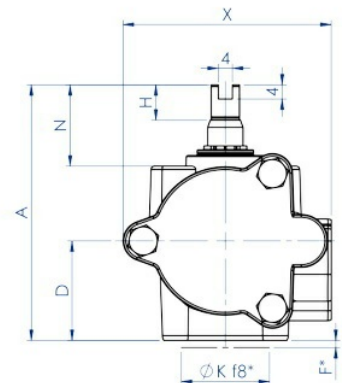
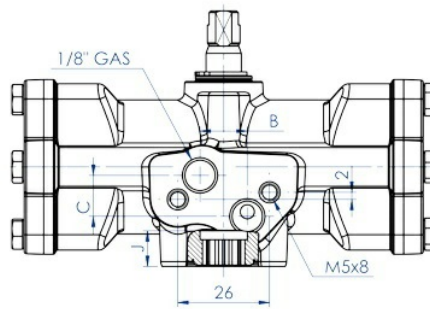

*Anello di centraggio
 Centering ring

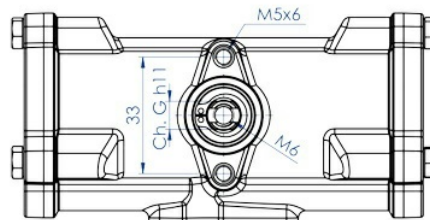

GS30 ÷ GS240

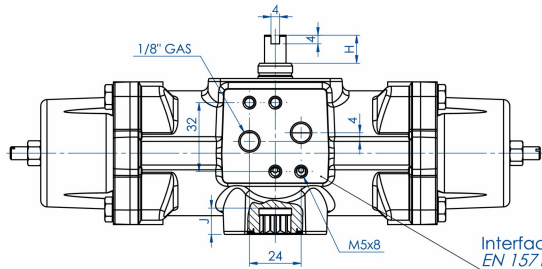
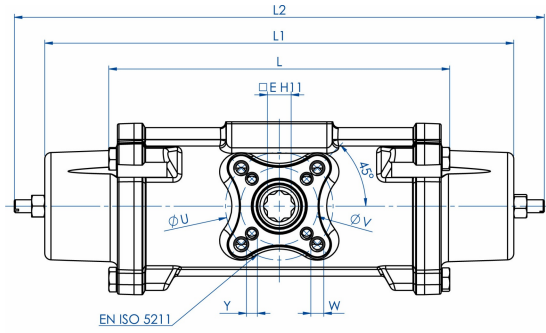

Interfaccia EN 15714-3 (Namur)
EN 15714-3 (Namur) interface

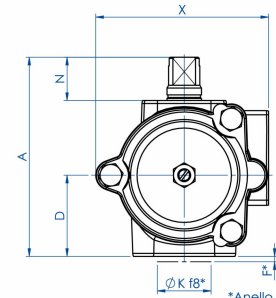

*Anello di centraggio
Centering ring

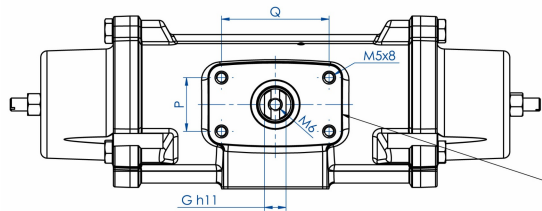

Interfaccia per accessori
EN 15714-3 (VDI/VDE 3845)
Accessories interface
EN 15714-3 (VDI/VDE 3845)

技术参数表

密封备件	KGGS214	KGGS216	KGGS218	KGGS220	KGGS222
尺寸	GS 15 F03	GS 30 F03-F05	GS 60 F05-F07	GS 120 F05-F07	GS 240 F07-F10
L mm.	134,6	158,4	192,9	246,8	298,4
L1 mm.	194,2	217,9	287,5	341,2	421
L2 mm.	224	246,2	316,5	376,2	463,9
A mm.	80,4	92,5	116,5	136,4	160
D mm.	32,7	37,7	46,2	56,2	68
E mm.	9	11	14	17	22
F mm.	2	2	3	3	3
Ch. G mm.	9	10	12	15	19
H mm.	10	13	13	17	19
N mm.	23	20	30	30	30
X mm.	68	80,3	94,4	117	139,7
J mm.	10,2	12,2	16,3	19,3	24,3
ØK mm.	25	25	35	35	55
Q mm.	50	50	80	80	80
P mm.	25	25	30	30	30
ØU mm.	-	50	70	70	102
ØV mm.	36	36	50	50	70
Y x prof. depth mm.	M5x9	M5x9	M6x11	M6x11	M8x13
W x prof. depth mm.	-	M6x11	M8x15	M8x13	M10x22
气体dm ³ /cycle	0,09	0,16	0,33	0,69	1,34
重量Kg.	1,6	2,4	4,5	7,6	12,9

物料

CF8M精密铸造"GS"单效气动执行器的组件：GS15

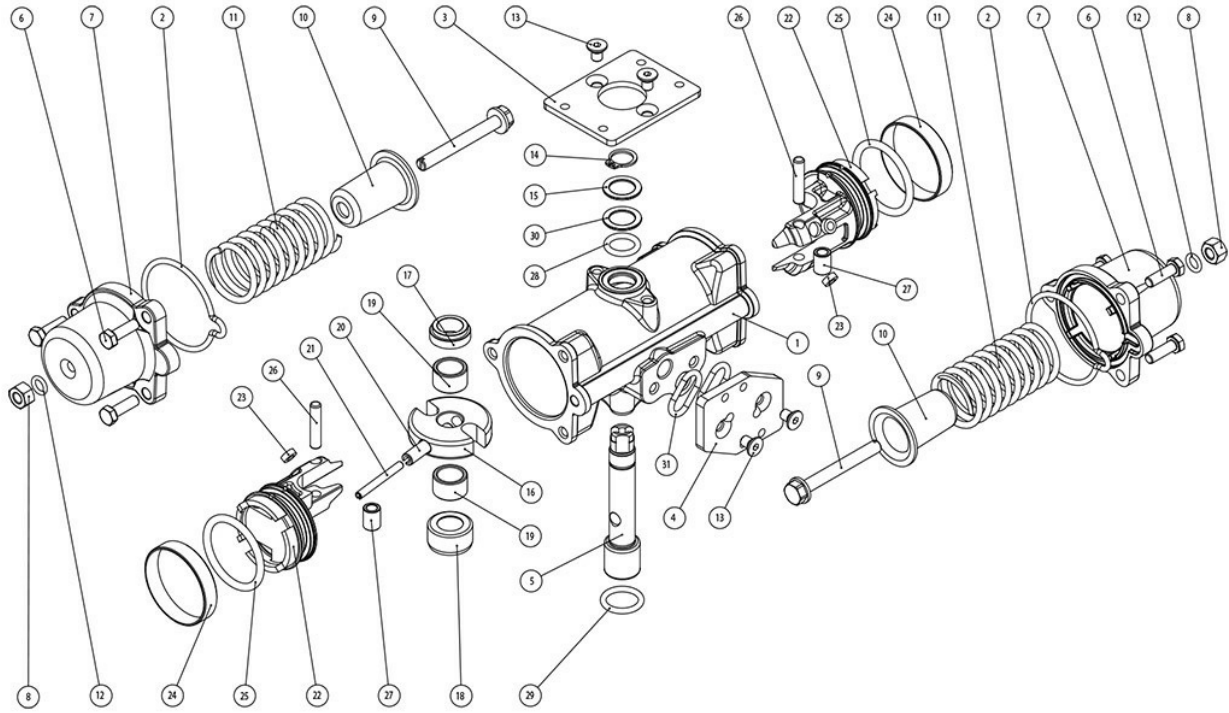

材质 I GS15				
位置	名称	数量	材质	
1	缸筒	1	不锈钢	
2*	封盖O形圈	2	NBR	
3	VDI/VDE 基座	1	不锈钢	
4	NAMUR 基座	1	不锈钢	
5	阀轴	1	不锈钢	
6	螺栓	6	不锈钢	
7	封盖	2	不锈钢	
8	螺母	2	不锈钢	
9	弹簧预紧螺栓	2	不锈钢	
10	弹簧压板	2	合金钢	
11	弹簧	2	合金钢	
12*	O形圈	2	NBR	
13	螺栓	4	不锈钢	
14	Seeger 弹性圈	1	不锈钢	
15	垫圈	1	不锈钢	
16	十字滑块	1	合金钢	
17	上轴支承件	1	乙缩醛树脂	
18	下轴支承件	1	乙缩醛树脂	
19	支承套	2	乙缩醛树脂	
20	十字滑块塑料外杆	1	合金钢	
21	十字滑块塑料内杆	1	合金钢	
22	活塞	2	铝合金	
23*	活塞支承盘	4	P.T.F.E. carbo-graphite filled	
24*	密封环	2	聚氨酯	
25*	活塞O形圈	2	NBR	
26	传动轴	2	合金钢	
27	衬套	2	合金钢	
28	O形圈	1	FKM	
29	O形圈	1	FKM	
30	止推轴承	1	乙缩醛树脂	
31	NAMUR形圈	2	NBR	
* 备件套装的组件				

"GS"单效精密铸造CF8M不锈钢气动执行器的组件 - 尺寸 : GS30-GS240

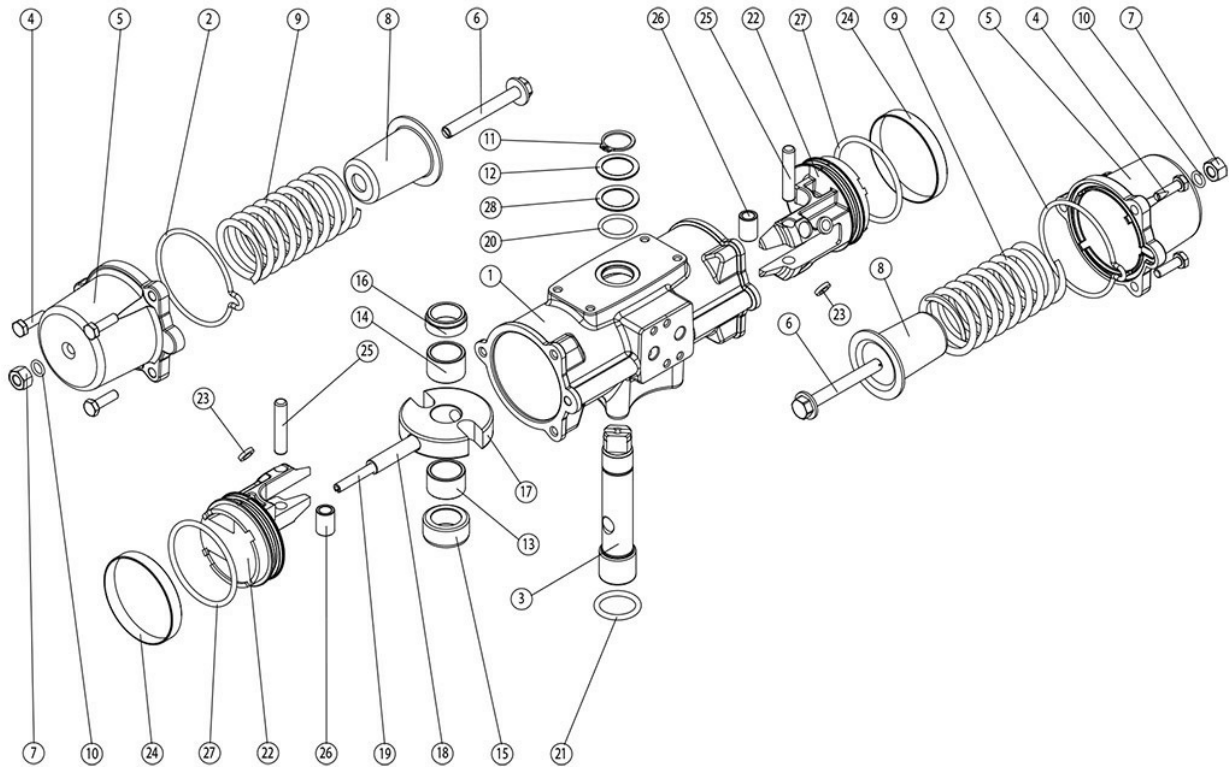

材质 GS30-GS240			
位置	名称	数量	材质
1	缸筒	1	不锈钢
2*	封盖O形圈	2	NBR
3	阀轴	1	不锈钢
4	螺栓	6	不锈钢
5	封盖	2	不锈钢
6	弹簧预紧螺栓	2	不锈钢
7	螺母	2	不锈钢
8	弹簧压板	2	合金钢
9	弹簧	2	合金钢
10*	O形圈	2	NBR
11	Seeger 弹性圈	1	合金钢
12	垫圈	1	合金钢
13	下支承衬套	1	乙缩醛树脂
14	上支承衬套	1	乙缩醛树脂
15	下轴支承件	1	乙缩醛树脂
16	上轴支架	1	乙缩醛树脂
17	十字滑块	1	合金钢
18	十字滑块塑料外杆	1	合金钢
19	十字滑块塑料内杆a	1	合金钢
20	十字滑块塑料内杆	1	FKM
21	轴下O形圈	1	FKM
22	活塞	2	铝合金
23*	活塞支架	4	P.T.F.E. carbo-graphite filled
24*	密封环	2	聚氨酯
25	传动轴	2	合金钢
26	Bussola	2	合金钢
27*	活塞O形圈	2	NBR
28	止推轴承	1	乙缩醛树脂

* 备件套装的组件

规格

GS气动执行器操作图

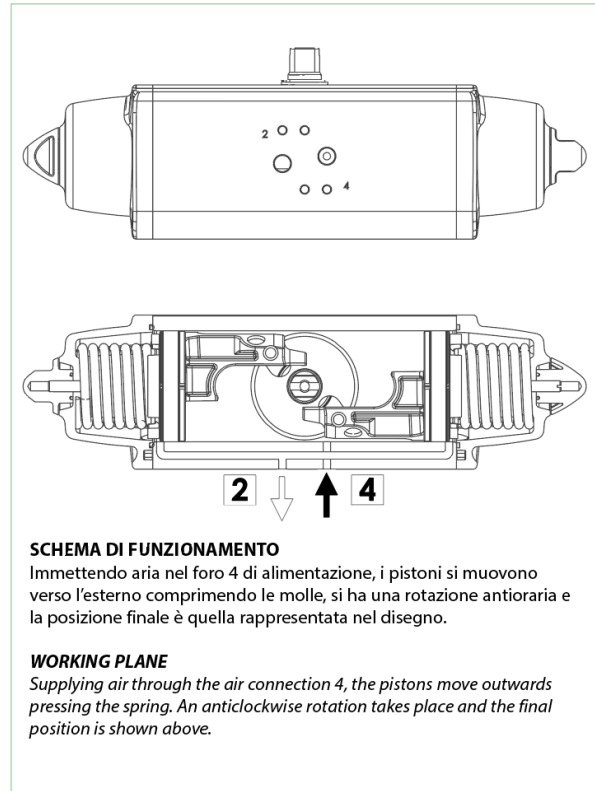
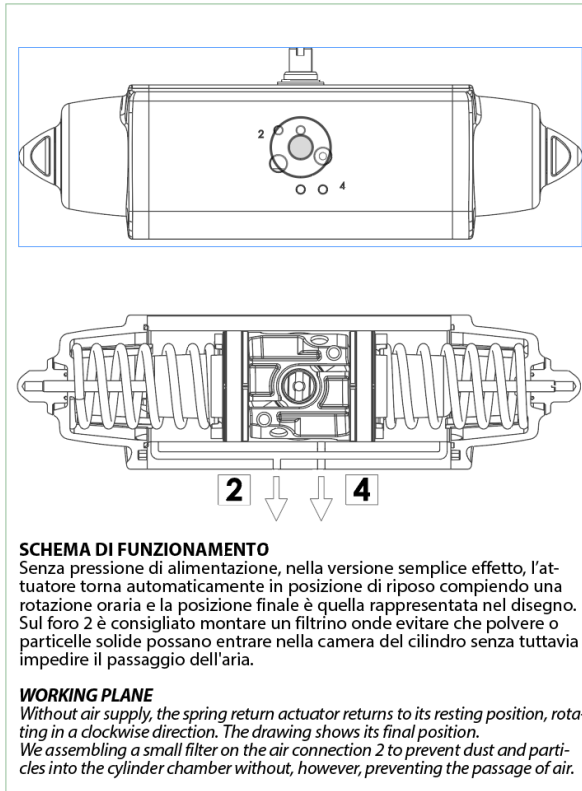

ATTUATORE REGOLABILE-ISTRUZIONI PER L' UTILIZZO ACTUATOR WITH STROKE ADJUSTMENT-INSTRUCTIONS

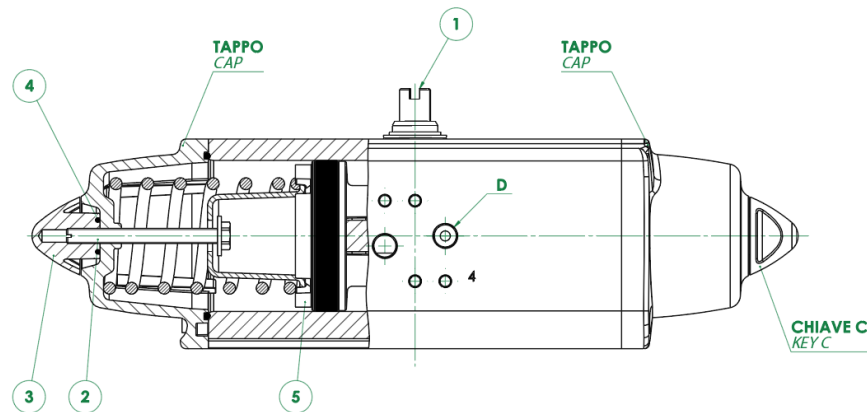

- A) Verificare che le molle siano in posizione di riposo osservando la chiave dell'albero (part. n°1) come da disegno e controllando che nel foro "D" non ci sia pressione.
 - B) Togliere i controdadi (part. n°3) agendo sulla chiave C.
 - C) Con un cacciavite avvitare le viti (part. n°2) in senso orario ed effettuare la limitazione di corsa desiderata.
 - N.B. La corsa può essere limitata per un massimo di 10° da 80° a 90°
 - D) Immettere aria nel foro "D" e verificare che entrambe le viti (part. n°2) siano a battuta contro i pistoni (part. n°5).
 - E) Bloccare i controdadi (part. n°3) muniti di O-ring (part. n°4) per la tenuta tra controdado, tappo e vite.
- N.B. queste spiegazioni sono indicative, per le istruzioni operative, vedere il manuale.

- A) The springs must be at rest position, the shaft (part. 1) must be as shown in the drawing. Air connection D must not be supplied with air.
 - B) Remove the counter-nuts (part. 3), acting on C key.
 - C) By means of a screwdriver turn screws (part. 2) in a clockwise direction until you obtain the requested end-stroke regulation.
 - Note: maximum adjusting stroke 10°, ranging from 80° to 90°.
 - D) Supply connection D with air pressure and check that both adjusting screws (part. 2) stop the pistons (part. 5).
 - E) Screw the counter-nuts (part. 3) and their O-ring (part. 4) to keep nut and cap tight.
- N.B. these explanations are indicative, for operating instructions, see the manual.

附件

配备限位器的信号盒

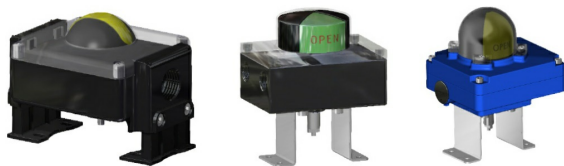

手动解锁操纵器



NAMUR 电磁阀



电磁阀



电气定位器 (内置安全装置)

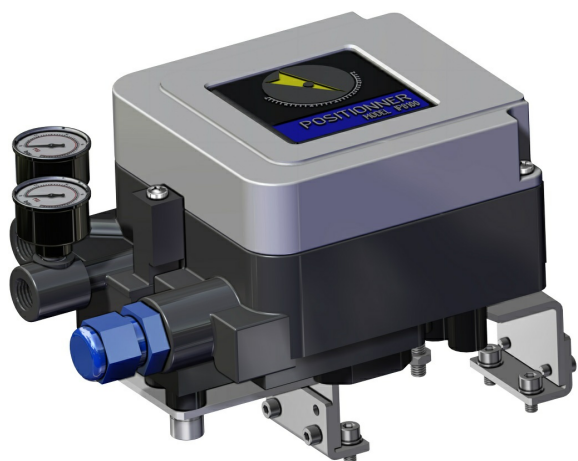

气动定位器



接近式限位器

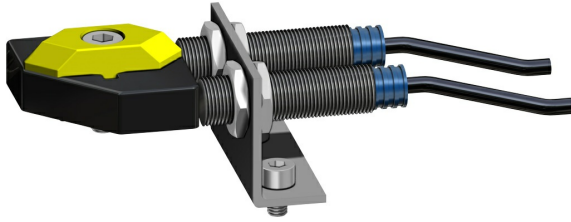

机电式限位器

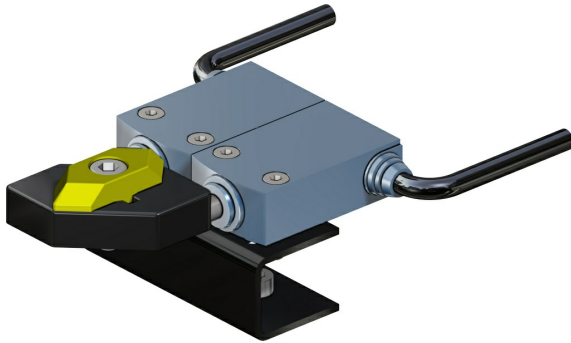

气动式限位器

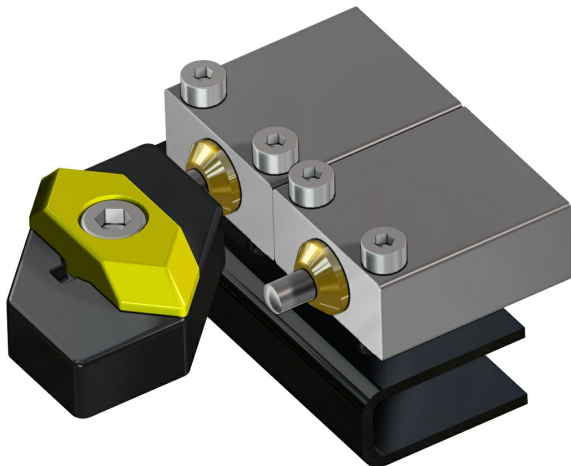

抗爆燃限位器II2GD ExdIIC

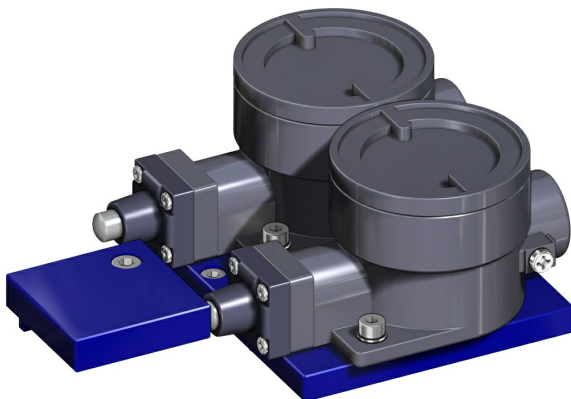

有关详情请查阅ACTUATECH附件产品目录。

文档

目录

ATTUATORI INOX

证明书

AKNOWLEDGEMENT OF RECEIPT - EC - ATEX

SIL CERTIFICATE GS

数据表

GS0030F03F05INOX

GS0240F07F10INOX

GS0120F05F07INOX

GS0015F03INOX_OPT

GS0060F05F07INOX

GS0015F03INOX