

Doppeltwirkender pneumatischer Stellantrieb GD aus Kohlenstoffstahl A105



Makro Pneumatische Stellantriebe

Kategorie Stellantriebe aus Carbonstahl A105

Nenn Drehmoment des Stellantriebs: von 720 Nm bis 3840 Nm

vorteile

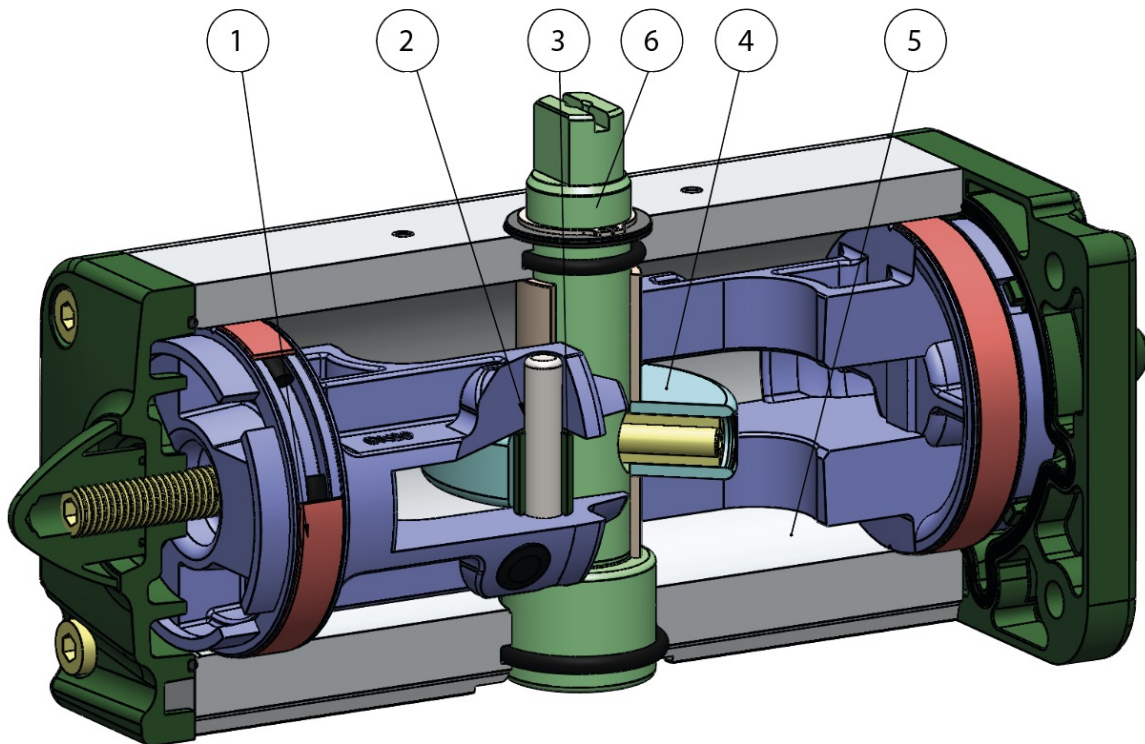

1. Energieversorgte, selbstschmierende Dichtungs- und Gleitleisten

Weniger Reibung zwischen Kolben und Zylinder

Das Anhaften der Dichtung am Zylinder wird auch nach langen Standzeiten verhindert

2. Schlitz, Buchsen und Stifte mit härterem Stahl - Härte von über 50 HRC

Größere Beständigkeit gegen die Kräfte innerhalb des Antriebs

3. Rollwiderstand zwischen Schlitz und Kolben

Geringerer Abrieb

4. Kurbelschleife mit Rollwiderstand (Umwandlung der linearen in eine Drehbewegung mittels Kolben und Welle ohne Zahnräder)

Geringerer Verschleiß der Teile durch geringeren Abrieb zwischen Kolben und Welle

Verbessertes Drehmoment beim Öffnen und Schließen

Geringerer Platzbedarf im Vergleich zu Zahnstangenantrieben

Geringeres Gewicht im Vergleich zu Zahnstangenantrieben (-30% kg/Nm) und somit Einsparungen bei Ausführung der Anlagenstruktur

Geringere Belastung des Kompressors bzw. Möglichkeit zur Nutzung eines Kompressors mit kleineren Abmessungen durch geringeren

Luftverbrauch im Vergleich zu Zahnstangenantrieben (-40% Luft cm³/Nm doppelwirkend und -20% Luft cm³/Nm einfachwirkend)

5. Rollenzylinder

Geringerer Verschleiß der energieversorgten Dichtungsleisten durch die geringe Rauheit der Oberfläche

6. Stainless steel shaft

Higher corrosion resistance

Integrierter Anschluss für NAMUR-Magnetventile GD15

Kein zusätzlicher Sockel erforderlich

Der gesamte Produktionsprozess erfolgt hausintern bei ACTUATECH

Maximale Kontrolle in allen Verarbeitungsphasen

ATEX-Zertifikat

Ermöglicht die Installation in explosionsgefährdeten Umgebungen

Zertifikat bis SIL 3

Hohes funktionales Sicherheitsniveau garantiert

eigenschaften

TECHNISCHE DATEN

Drehmoment von 720 Nm bis 1920 Nm

Flanschanschluss: EN ISO 5211

F10 - F12 - F14 - F16.

In Einklang mit der Norm EN 15714-3

Schwenkwinkel: 92° (-1° +91°)

Drehmoment: direkt proportional zum Versorgungsdruck; siehe Tabelle pneumatische Stellantriebe GD

Das Anlaufdrehmoment ist in der Artikelnummer der Stellantriebe GD in Standardausführung in Nm bei einem Druck von 5,6 bar angegeben.

Antriebe mit Epoxidlackbeschichtung

ATEX-Ausführung gemäß EU-Richtlinie 2014/34/EU

BETRIEBSBEDINGUNGEN

Betriebstemperatur: -20°C bis +80°C

Nennndruck: 5,6 bar; maximaler Betriebsdruck 8,4 bar

Versorgungsmedium: Trockene, gefilterte, nicht unbedingt geschmierte Druckluft

Versorgungsmedium: Trockene, gefilterte, nicht unbedingt geschmierte Druckluft. Verwenden Sie zum Schmieren kein reinigendes Öl, sondern solches, das mit NBR kompatibel ist.

abmessungen

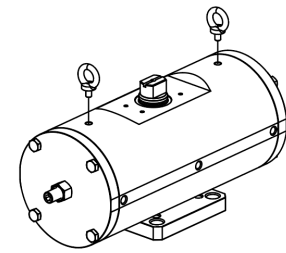
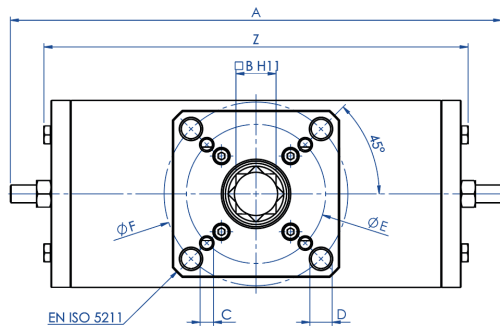

I punti di sollevamento sono progettati per il solo attuatore
Per il sollevamento utilizzare due golfari M10

For the lifting use n° 2 eyebolts M10
Lifting point are designed for actuator only

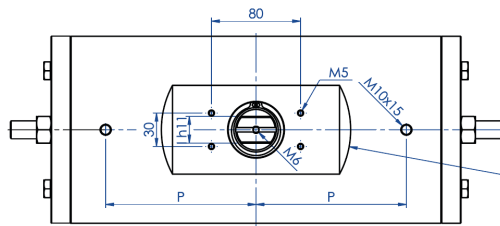
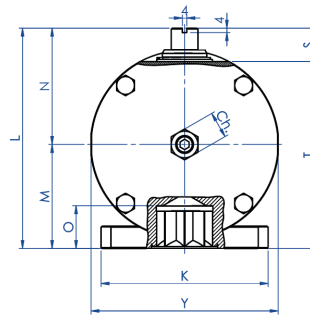
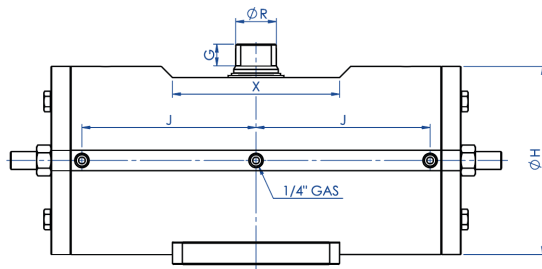

Interfaccia per accessori
EN 15714-3 (VDI/VDE 3845)

Accessories interface
EN 15714-3 (VDI/VDE 3845)

TECHNISCHES DATENBLATT					
Ersatzdichtungen	KGGSS123	KGGSS124	KGGSS125	KGGSS125	KGGSS126
Baugröße	GD0720 F10/F12	GD0960 F12/F16	GD1440 F12	GD1440 F14	GD1920 F12/F16
A	401,5	441	524,8	524,8	562
B	27	36	36	36	46
C x Tiefe	M10x11,5	M12x20	M12x18	M16x18	M12x23
D x Tiefe	M12x11,5	M20x20	-	-	M20x23
ØE	102	125	125	140	125
ØF	125	165	-	-	165
G	19,5	19,5	19,5	19,5	18,5
ØH	156	169	188	188	211
I	22	24	27	27	32
J	138,5	156,3	179,5	179,5	192
K	115	150	130	130	150
L	178	198	216	216	237,7
M	78,5	93,5	101,5	101,5	114,7
N	99,5	104,5	114,5	114,5	123
O	29,5	38,5	38,5	38,5	48,5
P	116	135	160	160	160
ØR	31,8	36,5	41	41	46
S	30	30	30	30	30
T	148	168	186	186	207,7
X	150	150	150	150	150
Y	155	168	187	187	209
Z	345,8	381	433,8	433,8	469
Ch	24	24	30	30	30
Gewicht (kg)	30	40	50,5	50,5	73
Luft (dm ³ /Zyklus) (l/Zyklus)	3,7	4,8	7,7	7,7	10

BESTANDTEILE EINFACH - UND DOPPELTWIRKENDER PNEUMATISCHER STELLANTRIEB A105 STABSTAHL

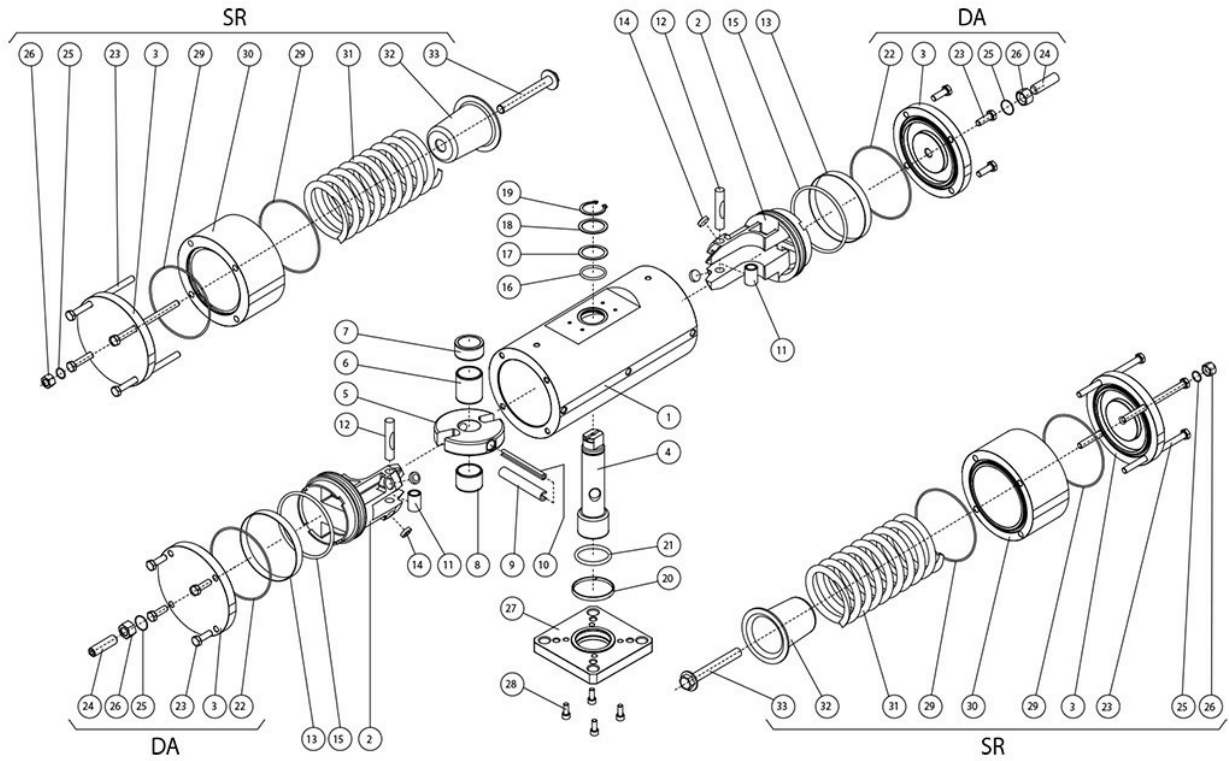

BESTANDTEILE EINFACH - UND DOPPELTWIRKENDER PNEUMATISCHER STELLANTRIEB A105 STABSTAHL			
Pos	Bezeichnung	Menge	Werkstoff
1	Zylinder	1	Stahl
2	Kolben	2	Aluminiumlegierung
3	Kappe	2	Stahl
4	Welle	1	Edelstahl
5	Gabel	1	Stahllegierung
6	Gleitbuchse	1	Acetalharz
7	Oberer Stützring	1	Acetalharz
8	Gleitbuchse	1	Acetalharz
9	Äußere Spannhülse	1	Stahllegierung
10	Innere Spannhülse	1	Stahllegierung
11	Stahlbuchse	2	Stahllegierung
12	Bolzen	2	Stahllegierung
13*	Dichtring	2	Polyurethan
14*	Stützscheibe	4	P.T.F.E. carbo-graphite filled
15*	O-Ring Kolben	2	Nitrilkautschuk
16	O-Ring obere Welle	1	FKM
17	Äußerer Stützring	1	Acetalharz
18	Unterlegscheibe	1	Edelstahl
19	Seeger-Ring	1	Edelstahl
20	Untere Halterungsschelle	1	P.T.F.E. carbo-graphite filled
21	O-Ring untere Welle	1	FKM
22*	O-Ring Kappe	2	Nitrilic rubber
23	Schrauben	8	Edelstahl
24	Justierschraube	2	Edelstahl
25	O-Ring Justierung	2	Nitrilkautschuk
26	Gegenmutter	2	Edelstahl
27	Befestigungsflansch	1	Stahl
28	Schrauben	4	Edelstahl
29*	O-Ring Kappe	4	Nitrilic rubber
30	Distanzzylinder	2	Stahl
31	Feder	2	Stahllegierung
32	Federteller	2	Aluminiumlegierung
33	Federvorspannschraube	2	Edelstahl
* Bestandteile des Ersatzkits			

FUNKTIONSSCHEMA PNEUMATISCHER STELLANTRIEB GD

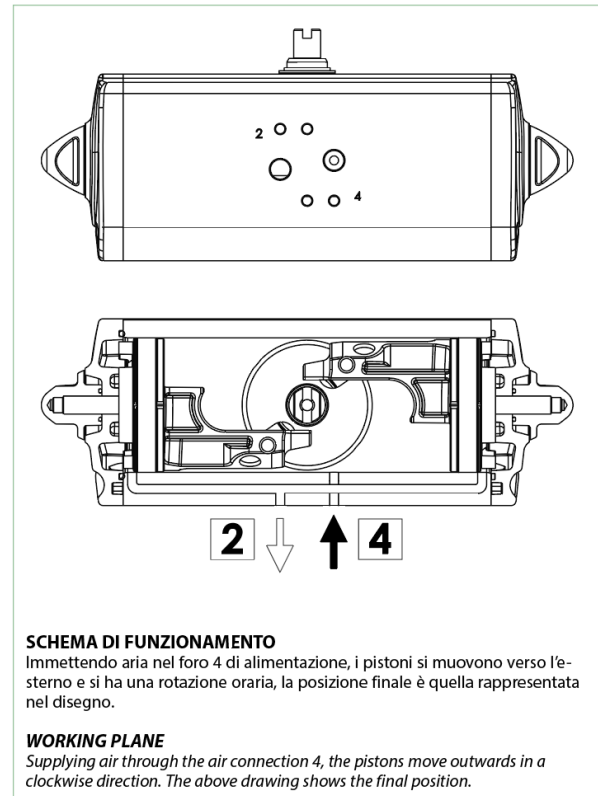
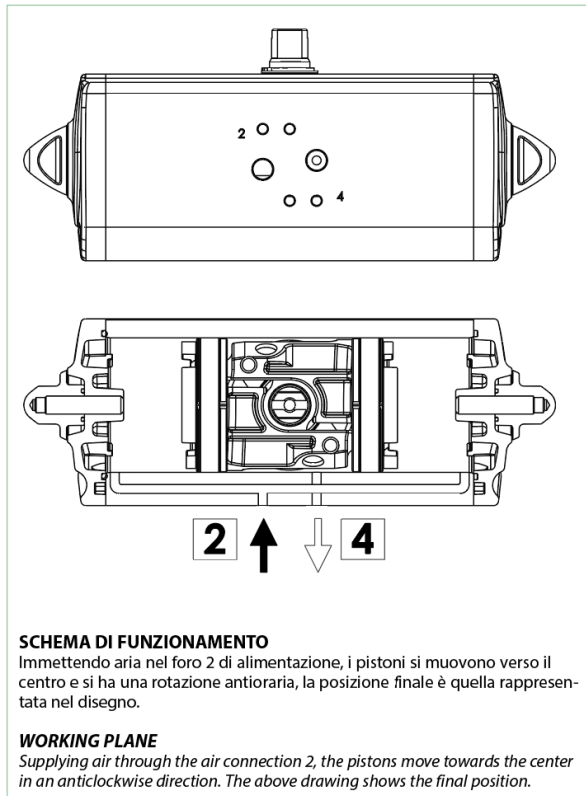

ATTUATORE REGOLABILE-ISTRUZIONI PER L' UTILIZZO ACTUATOR WITH STROKE ADJUSTMENT-INSTRUCTIONS

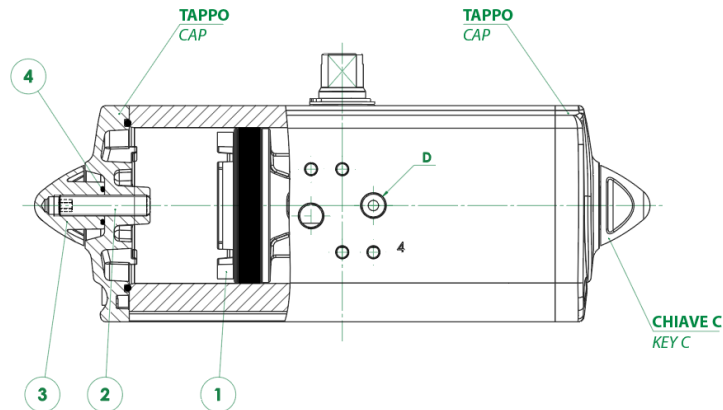

- A) Immettere aria nel foro "D" in modo che i pistoni (part. n°1) si vengano a trovare in posizione di finecorsa verso i tappi.
 - B) Togliere il controdado (part. n°3) agendo sulla chiave C.
 - C) Togliere l'aria di alimentazione.
 - D) Con una chiave a brugola agire sulle viti (part. n°2) ed effettuare la limitazione di corsa desiderata.
 - N.B.** La corsa può essere limitata per un massimo di 10° da 80° a 90°. Altre regolazioni disponibili a richiesta.
 - E) Mettere aria nel foro "D", verificare che entrambe le viti (part. n°2) siano a battuta contro i pistoni.
 - F) Mettere il controdado (part. n°3) munito di O-ring (part. n°4) per la tenuta tra dado e tappo.
- N.B.** queste spiegazioni sono indicative, per le istruzioni operative, vedere il manuale.

- A) Supply air through the air connection D so that the pistons (Part. 1) move to the end-stroke position, towards the caps.
 - B) Remove the counter nut (part. 3) acting on the C key.
 - C) Shut off the air supply.
 - D) Adjust the end stroke as desired, acting on the screws (part 2) with an hexagonal key.
 - Note:** maximum adjusting stroke 10°, ranging from 80° to 90°. Other regulations on request.
 - E) Supply air through the air connection D and check that both screws stop the pistons.
 - F) Screw the counter-nut (part 3) and its o-ring (part 4) to keep nut and cap tight.
- N.B.** these explanations are indicative, for operating instructions, see the manual.

zubehör

SIGNALMODUL MIT ENDSCHALTERN

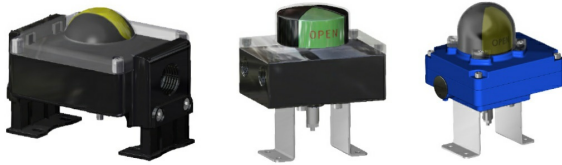

MANUELLE ENTRIEGELUNG



MAGNETVENTILE NAMUR



MAGNETVENTILE



**ELEKTROPNEUMATISCHER STELLUNGSREGLER
(EIGENSICHERHEIT)**

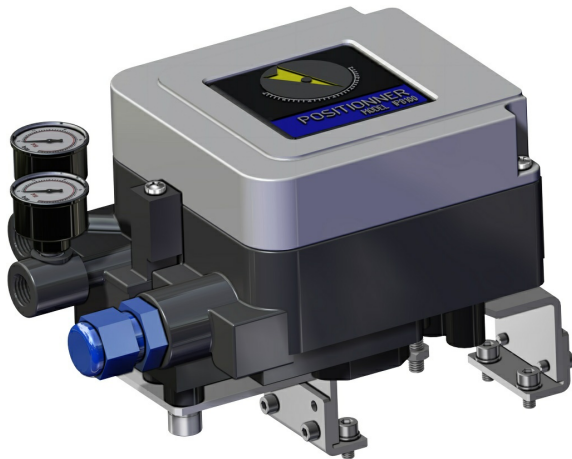

PNEUMATISCHER STELLUNGSREGLER



NÄHERUNGSSCHALTER

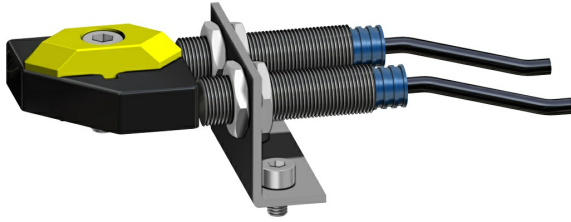

ELEKTROMECHANISCHE ENDSCHALTER

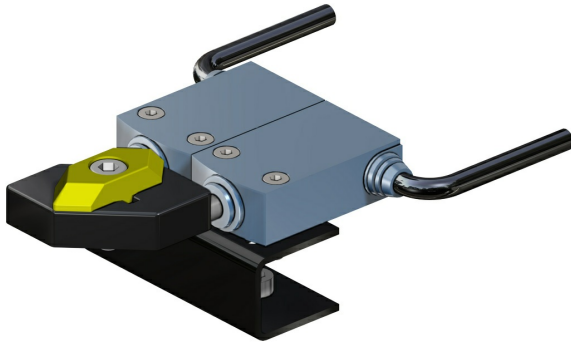

PNEUMATISCHE ENDSCHALTER

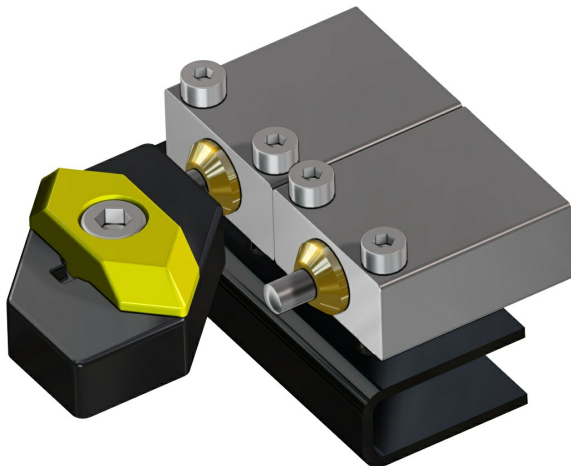

EXPLOSIONSSICHERE ENDSCHALTER II2GD ExdIIC

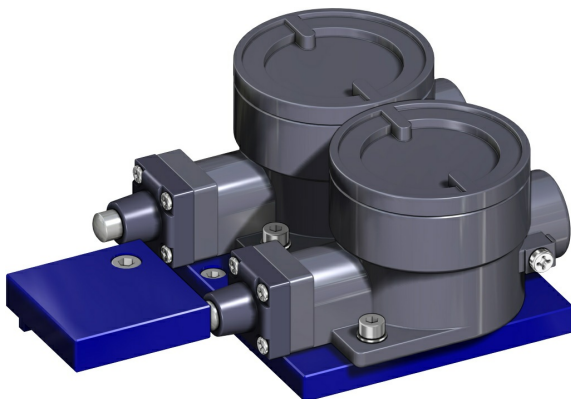

Für weitere Informationen siehe ACTUATECH Zubehörkatalog.

dokumente

Zertifikate

AKNOWLEDGEMENT OF RECEIPT - EC - ATEX
SIL CERTIFICATE GD

Kataloge

ATTUATORI ACCIAIO CARBONIO

