

Attuatore pneumatico doppio effetto GD acciaio al carbonio A105



Macro Attuatori pneumatici

Categoria Attuatori acciaio al carbonio A105

Coppia nominale dell'attuatore: da 720 Nm a 3840 Nm

benefits

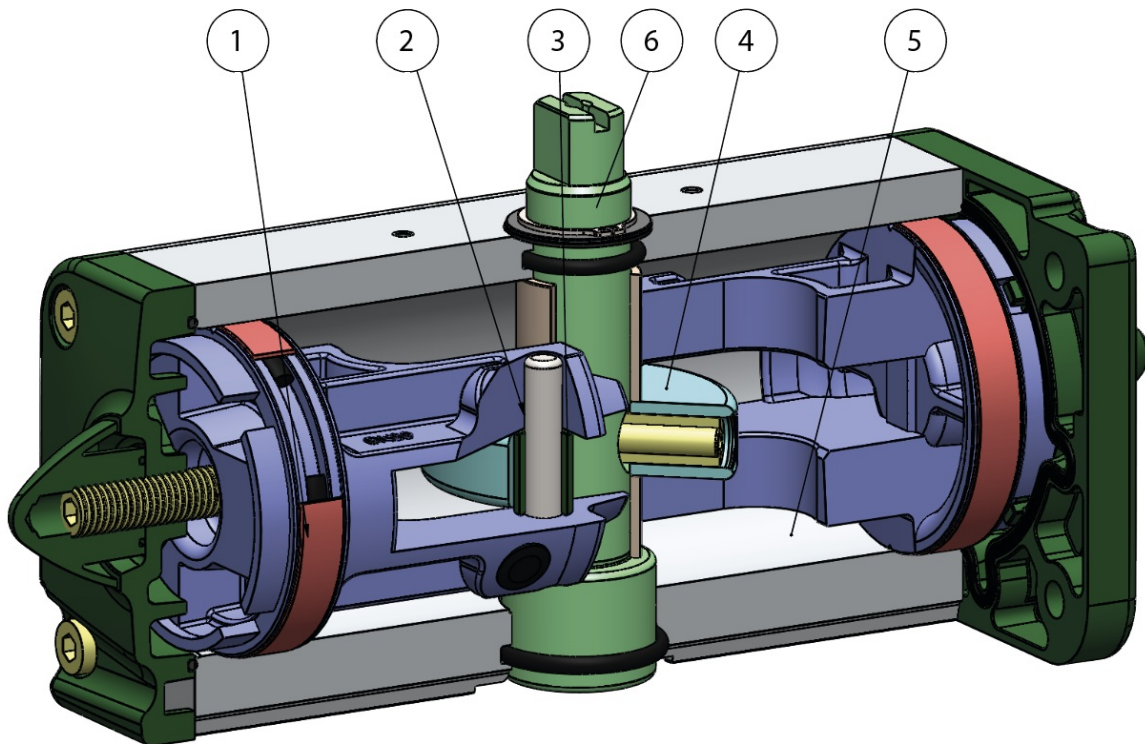

1.Fasce di tenuta e scorrimento energizzate autolubrificanti

Minor attrito tra pistone e cilindro
Si evita l'incollaggio della guarnizione al cilindro anche dopo lunghi periodi di fermo

2.Slot, bussole e spine con acciaio con durezza maggiore a 50 HRC

Maggior resistenza alle forze presenti all' interno dell'attuatore

3.Attrito volvente tra slot e pistone

Minor attrito

4.Scotch yoke con attrito volvente (trasformazione del movimento lineare in movimento rotatorio mediante pistone e albero privo di ingranaggi).

Minor attrito tra pistone e albero con conseguente minor usura dei pezzi
Momento torcente potenziato in fase di apertura e chiusura
Minor ingombro rispetto agli attuatori pignone e cremagliera con conseguente minor spazio necessario
Minor peso rispetto agli attuatori pignone e cremagliera (-30% Kg/Nm) con conseguenti risparmi sulla realizzazione della struttura dell'impianto
Minor consumo d'aria rispetto agli attuatori pignone e cremagliera (-40% aria cm³/Nm doppio effetto e -20% aria cm³/Nm semplice effetto) con conseguente minor carico di lavoro del compressore o possibilità di utilizzo di un compressore con dimensioni ridotte

5.Cilindro rullato

Minor usura delle fascette energizzate grazie alla bassa rugosità della superficie

6.Albero inox

Maggiore resistenza alla corrosione

Interfaccia per elettrovalvole NAMUR integrata dal GD15

Non richiede alcuna basetta supplementare

Processo produttivo interamente eseguito in ACTUATECH

Massimo controllo in tutte le fasi di lavorazione

Certificato ATEX

Ne consente l'installazione in presenza di ambiente potenzialmente esplosivo

Certificato fino a SIL 3

Elevato livello di sicurezza funzionale garantito

caratteristiche

DATI TECNICI

Coppia da 720 Nm a 1920 Nm

Flangia d'attacco: EN ISO 5211

F10 - F12 - F14 - F16

Conforme alle EN 15714-3

Angolo di rotazione: 92° (-1° +91°)

Momento torcente: direttamente proporzionale alla pressione di alimentazione; vedi tabella attuatori pneumatici GD

Nel codice degli attuatori GD versione standard è indicata la coppia di spunto in Nm alla pressione di 5,6 bar.

Attuatori con verniciatura epossidica

ATEX in conformità alla direttiva 2014/34/UE

CONDIZIONI DI ESERCIZIO

Temperatura: da -20°C a +80°C

Pressione nominale: 5,6 bar; massima di esercizio 8,4 bar

Fluido di alimentazione: aria compressa filtrata secca non necessariamente lubrificata.

In caso di lubrificazione usare olio non detergente, compatibile con NBR.

dimensioni

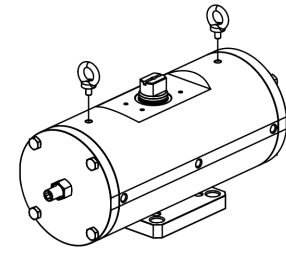
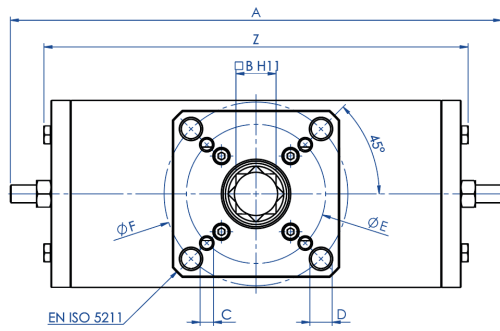

I punti di sollevamento sono progettati per il solo attuatore
Per il sollevamento utilizzare due golfari M10

For the lifting use n° 2 eyebolts M10
Lifting point are designed for actuator only

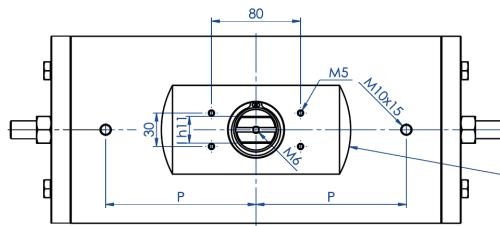
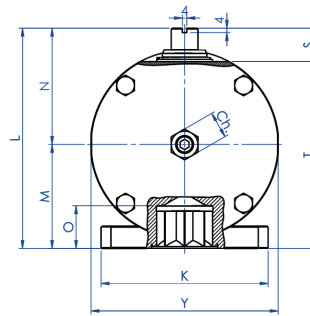
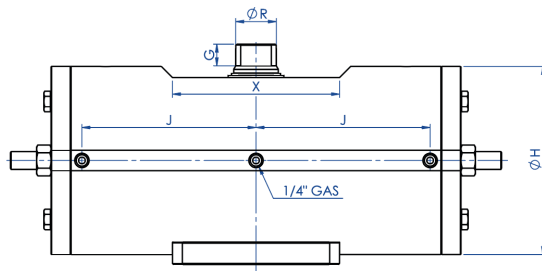

Interfaccia per accessori
EN 15714-3 (VDI/VDE 3845)

Accessories interface
EN 15714-3 (VDI/VDE 3845)

SCHEDA TECNICA					
Guarnizioni ricambio	KGGSS123	KGGSS124	KGGSS125	KGGSS125	KGGSS126
Misura	GD0720 F10/F12	GD0960 F12/F16	GD1440 F12	GD1440 F14	GD1920 F12/F16
A	401,5	441	524,8	524,8	562
B	27	36	36	36	46
C x depth	M10x11,5	M12x20	M12x18	M16x18	M12x23
D x depth	M12x11,5	M20x20	-	-	M20x23
∅E	102	125	125	140	125
∅F	125	165	-	-	165
G	19,5	19,5	19,5	19,5	18,5
∅H	156	169	188	188	211
I	22	24	27	27	32
J	138,5	156,3	179,5	179,5	192
K	115	150	130	130	150
L	178	198	216	216	237,7
M	78,5	93,5	101,5	101,5	114,7
N	99,5	104,5	114,5	114,5	123
O	29,5	38,5	38,5	38,5	48,5
P	116	135	160	160	160
∅R	31,8	36,5	41	41	46
S	30	30	30	30	30
T	148	168	186	186	207,7
X	150	150	150	150	150
Y	155	168	187	187	209
Z	345,8	381	433,8	433,8	469
Ch	24	24	30	30	30
Peso (Kg)	30	40	50,5	50,5	73
Aria (dm ³ /cycle) (l/cycle)	3,7	4,8	7,7	7,7	10

COMPONENTI ATTUATORE PNEUMATICO DOPPIO E SEMPLICE EFFETTO A105 DA BARRA

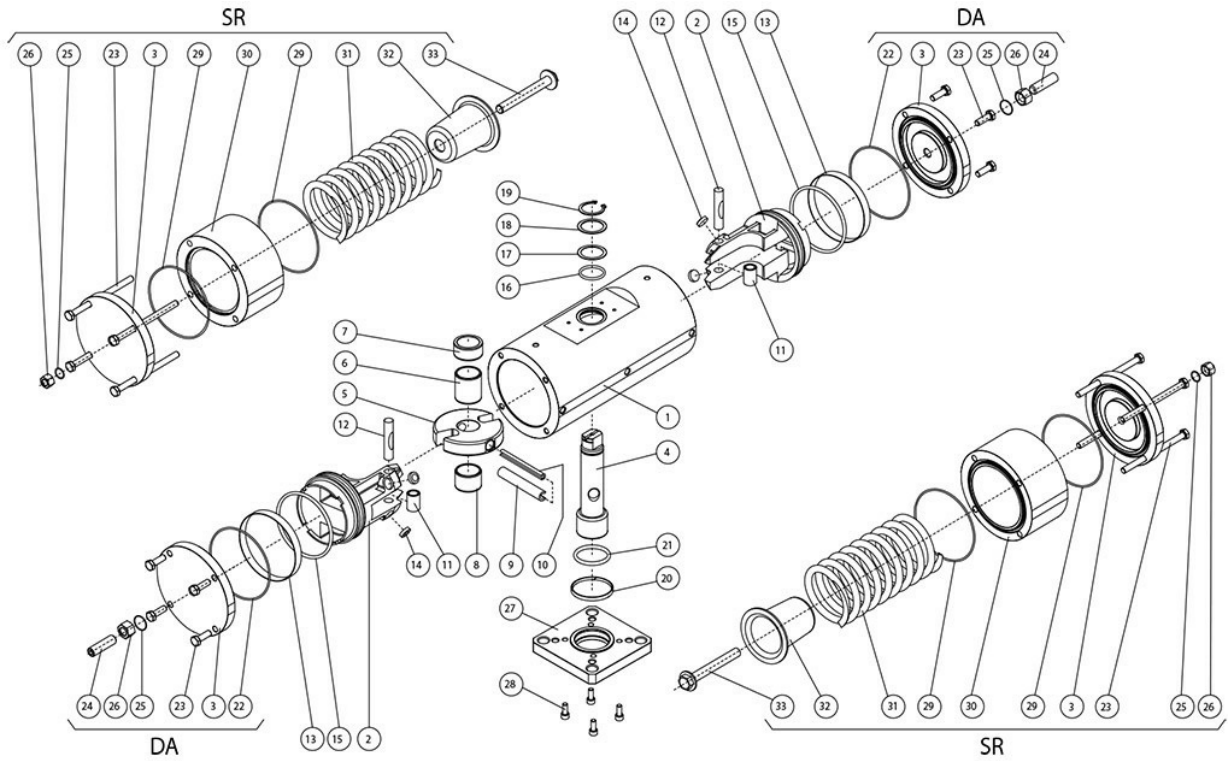

COMPONENTI ATTUATORE PNEUMATICO DOPPIO E SEMPLICE EFFETTO A105 DA BARRA

Pos	Denominazione	Q.ty	Materiale
1	Cilindro	1	Acciaio
2	Pistone	2	Lega di alluminio
3	Tappo	2	Acciaio
4	Albero	1	Acciaio inox
5	Forcella	1	Lega di acciaio
6	Bussola scorrim/supporto	1	Resina acetatica
7	Anello di supporto superiore	1	Resina acetatica
8	Bussola di scorrimento	1	Resina acetatica
9	Spina elastica est.	1	Lega di acciaio
10	Spina elastica int.	1	Lega di acciaio
11	Bussola acciaio	2	Lega di acciaio
12	Perno	2	Lega di acciaio
13*	Anello di tenuta	2	Poliuretano
14*	Dischetto supporto	4	P.T.F.E. carbo-graphite filled
15*	O-ring del pistone	2	Gomma nitrilica
16	O-ring albero sup.	1	FKM
17	Anello supporto est	1	Resina acetatica
18	Rondella spessoramento	1	Acciaio inox
19	Seeger	1	Acciaio inox
20	Fascetta di supporto inferiore	1	P.T.F.E. carbo-graphite filled
21	O-ring albero inferiore	1	FKM
22*	O-ring tappo	2	Gomma nitrilica
23	Viti	8	Acciaio inox
24	Grano di regolazione	2	Acciaio inox
25	O-ring regolazione	2	Gomma nitrilica
26	Controdado	2	Acciaio inox
27	Flangia di fissaggio	1	Acciaio
28	Viti	4	Acciaio inox
29*	O-ring tappo	4	Gomma nitrilica
30	Cilindro distanziale	2	Acciaio
31	Molla	2	Lega di acciaio
32	Contenitore molla	2	Lega di alluminio
33	Viti di precarica molla	2	Acciaio inox

* Particolari del kit di ricambio

SCHEMA DI FUNZIONAMENTO ATTUATORE PNEUMATICO GD

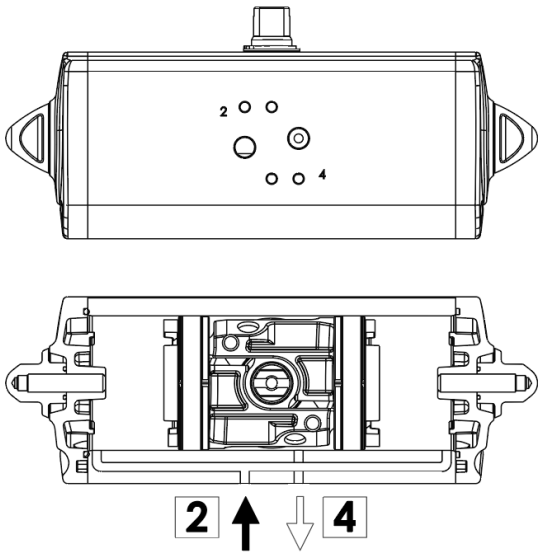

SCHEMA DI FUNZIONAMENTO
Immettendo aria nel foro 2 di alimentazione, i pistoni si muovono verso il centro e si ha una rotazione antioraria, la posizione finale è quella rappresentata nel disegno.

WORKING PLANE
Supplying air through the air connection 2, the pistons move towards the center in an anticlockwise direction. The above drawing shows the final position.

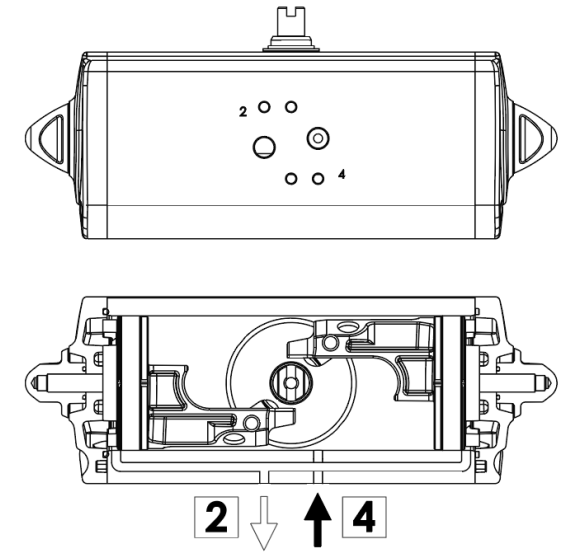

SCHEMA DI FUNZIONAMENTO
Immettendo aria nel foro 4 di alimentazione, i pistoni si muovono verso l'esterno e si ha una rotazione oraria, la posizione finale è quella rappresentata nel disegno.

WORKING PLANE
Supplying air through the air connection 4, the pistons move outwards in a clockwise direction. The above drawing shows the final position.

ATTUATORE REGOLABILE-ISTRUZIONI PER L' UTILIZZO ACTUATOR WITH STROKE ADJUSTMENT-INSTRUCTIONS

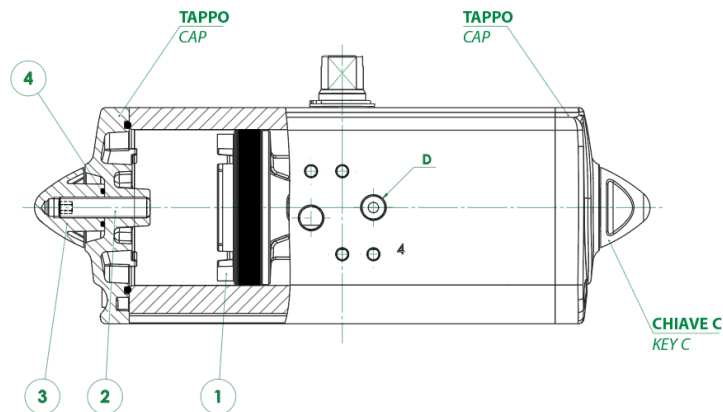

- A) Immettere aria nel foro "D" in modo che i pistoni (part. n°1) si vengano a trovare in posizione di finecorsa verso i tappi.
 - B) Togliere il controdado (part. n°3) agendo sulla chiave C.
 - C) Togliere l'aria di alimentazione.
 - D) Con una chiave a brugola agire sulle viti (part. n°2) ed effettuare la limitazione di corsa desiderata.
 - N.B.** La corsa può essere limitata per un massimo di 10° da 80° a 90°. Altre regolazioni disponibili a richiesta.
 - E) Mettere aria nel foro "D", verificare che entrambe le viti (part. n°2) siano a battuta contro i pistoni.
 - F) Mettere il controdado (part. n°3) munito di O-ring (part. n°4) per la tenuta tra dado e tappo.
- N.B.** queste spiegazioni sono indicative, per le istruzioni operative, vedere il manuale.

- A) Supply air through the air connection D so that the pistons (Part. 1) move to the end-stroke position, towards the caps.
 - B) Remove the counter nut (part. 3) acting on the C key.
 - C) Shut off the air supply.
 - D) Adjust the end stroke as desired, acting on the screws (part 2) with an hexagonal key.
 - Note:** maximum adjusting stroke 10°, ranging from 80° to 90°. Other regulations on request.
 - E) Supply air through the air connection D and check that both screws stop the pistons.
 - F) Screw the counter-nut (part 3) and its o-ring (part 4) to keep nut and cap tight.
- N.B.** these explanations are indicative, for operating instructions, see the manual.

accessori

BOX DI SEGNALAZIONE CON FINECORSA

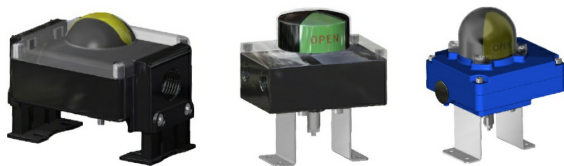

OPERATORE MANUALE DI SBLOCCO



ELETTROVALVOLE NAMUR



ELETTROVALVOLE



**POSIZIONATORE ELETTROPNEUMATICO
(SICUREZZA INTRINSECA)**

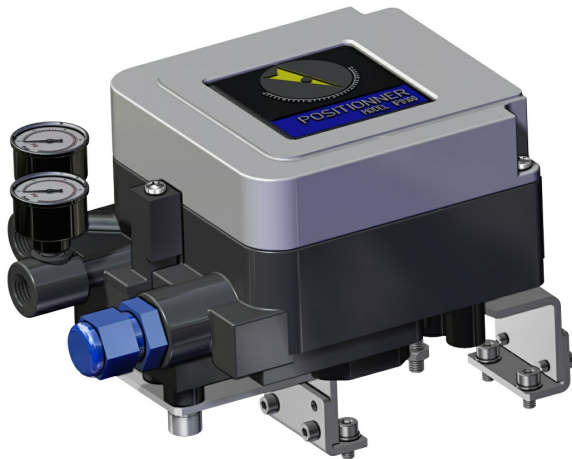

POSIZIONATORE PNEUMATICO



FINECORSA DI PROSSIMITA'

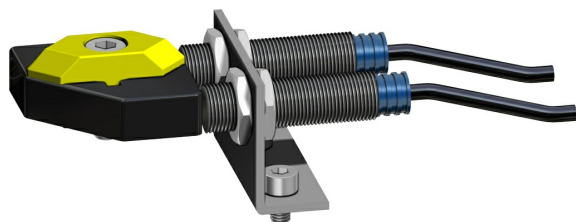

FINECORSA ELETTROMECCANICI

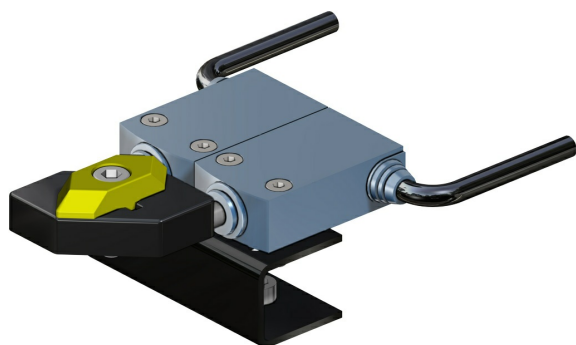

FINECORSA PNEUMATICI

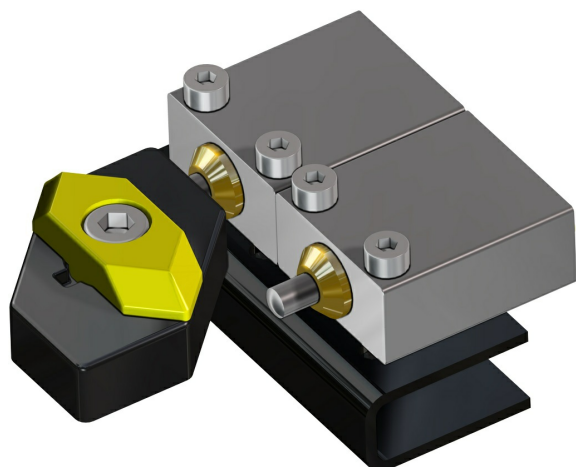

FINECORSA ANTIDEFAGRANTI II2GD ExdIIC

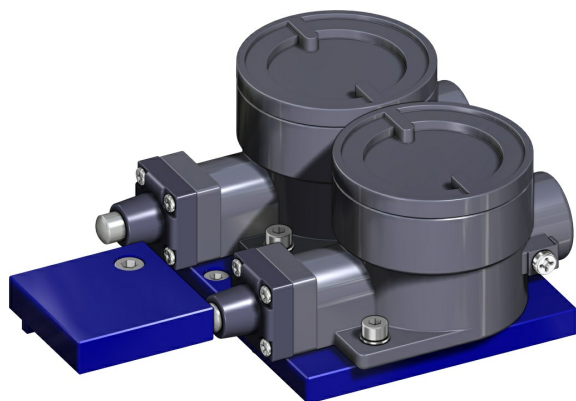

Per maggiori informazioni consultare Catalogo Accessori ACTUATECH.

documenti

Certificati

AKNOWLEDGEMENT OF RECEIPT - EC - ATEX
SIL CERTIFICATE GD

Cataloghi

ATTUATORI ACCIAIO CARBONIO