

**Warning:** count(): Parameter must be an array or an object that implements Countable in /var/www/vhost/www.omal.it/htdocs/classes/Prodotto.php on line 390

**Warning:** count(): Parameter must be an array or an object that implements Countable in /var/www/vhost/www.omal.it/htdocs/classes/Prodotto.php on line 405

## Kugelhahn HERCULES für nicht selbstschmierende Flüssigkeiten aus Edelstahl



Makro Kugelhähne

Kategorie HERCULES

Unterkategorie HERCULES für nicht-selbstschmierende Medien

**vorteile**

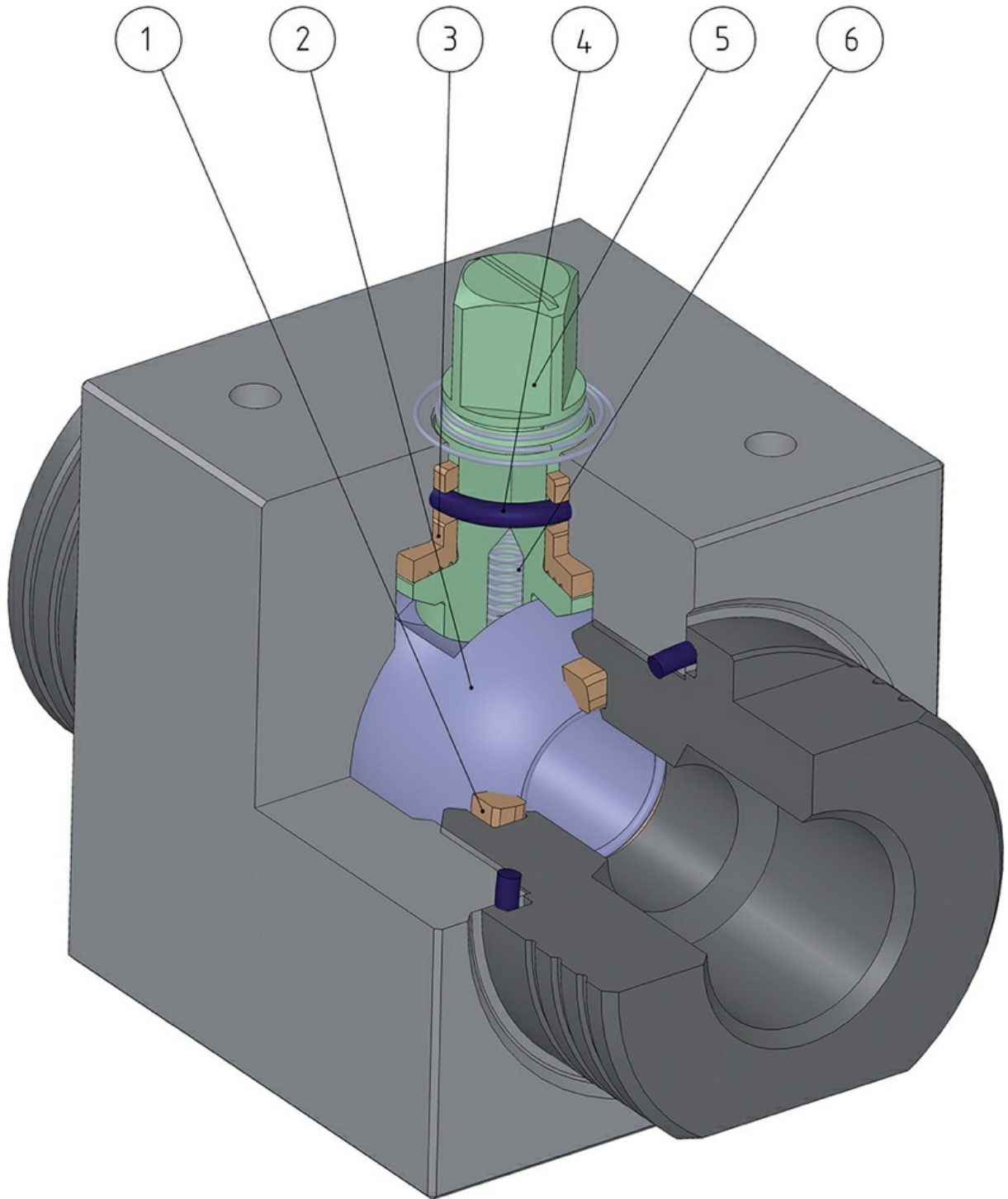

**1. „LUBROSEAT“-Dichtung**

Acetalharzmischung mit selbstschmierenden Zusätzen  
Ideal für den Betrieb von nicht selbstschmierenden Flüssigkeiten  
Hohe Belastungsbeständigkeit

**2. Edelstahlkugel mit 40µm Hartchrombeschichtung**

Längere Lebensdauer durch den geringeren Verschleiß der Kugel

**3. Spindelhalterung aus „POWERAMMIDE“\***

Gewährleistet eine perfekte Anpassung der Welle an das Gehäuse, wobei Schwankungen bei Hochdruck vermieden werden  
Kein Festfressen  
Hohe Anzahl an Antrieben

**4. Elastomer-O-Ring mit einer Härte von 90 Shore A**

Kein Verschleiß durch extrem schnellen Betrieb wird eine hohe Beständigkeit gewährleistet

**4. O-Ring mit niedriger Durchlässigkeit „Rapid Gas Decompression“**

Gute Beständigkeit gegen explosive Dekompression

**5. Spindel aus 17-4 PH H900**

Ca. 5 Mal höhere mechanische Belastbarkeit als bei klassischem AISI 316.

**5. Gewalzte Spindel**

Geringerer Verschleiß der Dichtungen dank der geringen Rauheit (0,4 Mikron Ra) der Spindel, die das Gleiten erleichtert

**6. Antistatische Vorrichtung (Stromdurchgang zwischen Kugel, Spindel und Gehäuse)**

Elektrostatische Ladungen, die bei Verwendung in leicht entflammaren und/oder explosionsgefährdeten Umgebungen eine Zündgefahr darstellen können, werden vermieden  
Garantierte Kontaktsicherheit während der gesamten Lebensdauer der Armatur

**PED-Zertifikat**

Volle Übereinstimmung mit der EU-Sicherheitsrichtlinie für Druckgeräte (für DN ≥ 32)

**Fire-Safe-Zertifikat**

Garantierte Dichte der Armatur auch im Brandfall

**ATEX-Zertifikat**

Gestattet die Einrichtung in explosionsgefährdeter Umgebung

**Zertifikat bis SIL 3**

Hohe Funktionssicherheit

## eigenschaften

### **ALLGEMEINE EIGENSCHAFTEN:**

- Gewindeanschlüsse EN ISO 228 oder NPT.
- Betriebstemperatur: -20°C bis +80°C.
- Betriebsdruck: PN400/6000 psi DN10, DN15, DN20; PN320/4500 psi DN25, DN32, DN40, DN50
- Betriebsmedien: Öle, Erdölprodukte und Petrochemikalien sowie Wasser und andere Medien, sofern kompatibel mit den Konstruktionswerkstoffen.
- Antistatische Vorrichtung.
- Fire-Safe-Ausführung.

### **SONDERAUSFÜHRUNGEN AUF ANFRAGE:**

Für andere Anwendungen wenden Sie sich an unsere Verkaufsabteilung.

### **ZERTIFIZIERUNGEN:**

- ATEX-Ausführung gemäß der EU-Richtlinie 2014/34/EU
- ATEX-Zertifikat auf Anfrage
- Funktionales Sicherheitsniveau bis SIL 3 nach IEC 61508
- In Einklang mit der EU-Richtlinie 2014/68/UE PED

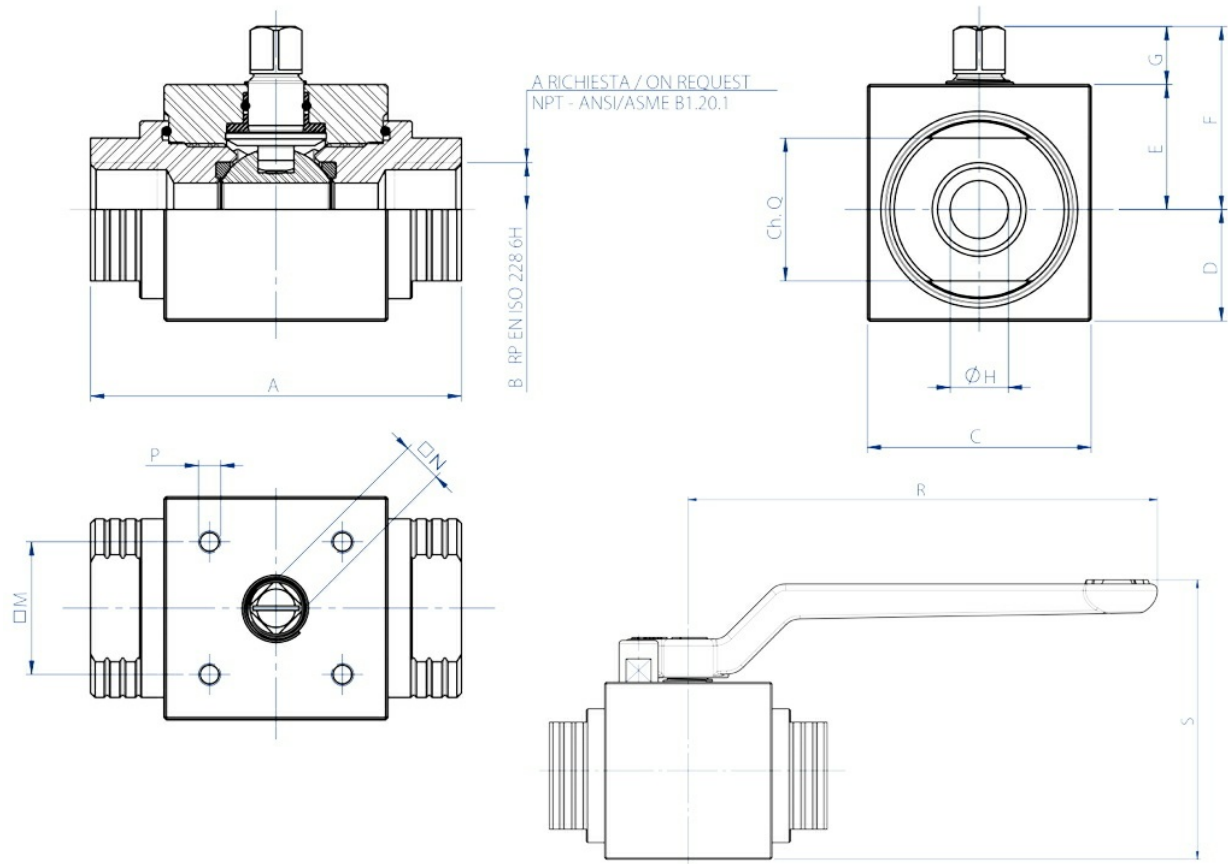
**abmessungen**

ABMESSUNGEN															
BAUGRÖSSE		A	B	C	D	E	F	G	ØH	Ch.Q	□M	□N	P	R	S
DN [mm]	[Zoll]														
DN 6	1/8"	69	1/8"	30	13	17	27	10	6	19	21x30	6	M5	103,5	56,1
DN 8	1/4"	69	1/4"	30	13	17	27	10	6	19	21x30	6	M5	103,5	56,1
DN 10	3/8"	72	3/8"	45	19,7	25,3	38,3	13	9	24	29,7 (F04)	9	M5	140	75,5
DN 15	1/2"	83	1/2"	50	25	28	41	13	13	32	29,7 (F04)	9	M5	140	83,6
DN 20	3/4"	95	3/4"	55	27,5	31	46	15	19	37	35,36 (F05)	11	M6	212	94,8
DN 25	1"	113	1"	65	32,5	35	50	15	25	45	35,36 (F05)	11	M6	212	103,8
DN 32	1"1/4"	111	1"1/4"	80	38	42	62	20	32	55	49,5 (F07)	14	M8	315	121,6
DN 40	1"1/2"	130	1"1/2"	90	44	46	66	20	38	65	49,5 (F07)	14	M8	315	131,6
DN 50	2"	140	2"	120	59	61	81	20	51	80	49,5 (F07)	17	M8	315	161,7

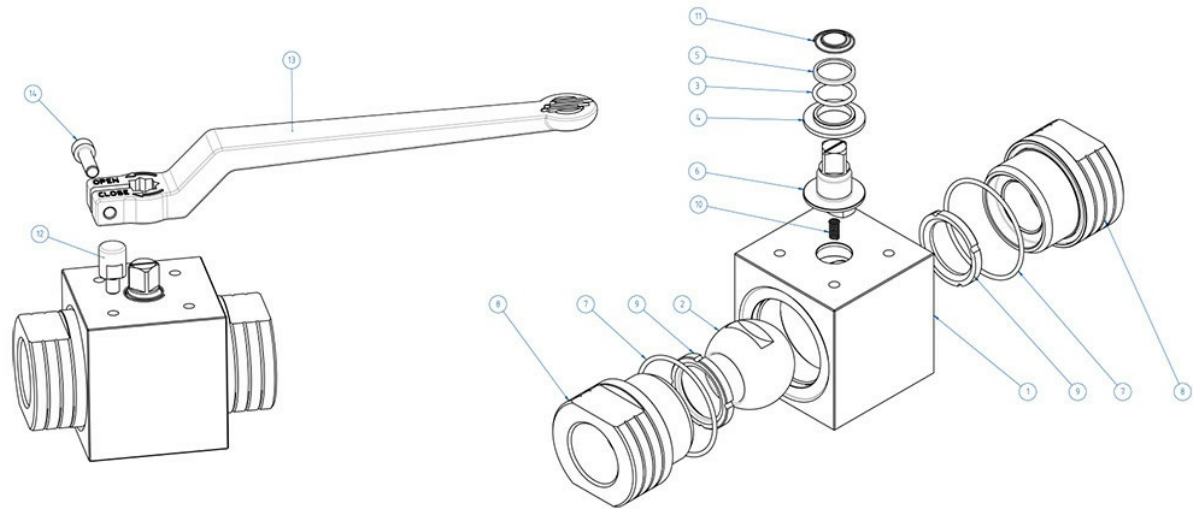
**werkstoffe**

WERKSTOFFE		
1	Gehäuse	Edelstahl 1.4401 / X5CrNiMo17-12-2 / A182 F316 / A479 tp. 316
2	Kugel	A217 CA15 / A479 tp. 410 / A182 F6A + hartverchromt
3*	O-ring	NBR (FKM auf Anfrage)
4*	Untere Buchse	POWERAMMIDE (Blend aus Technopolymeren und Aramiden)
5*	Obere Buchse	POWERAMMIDE (Blend aus Technopolymeren und Aramiden)
6	Spindel	A564 Tp 630 (17-4 PH)
7*	O-ring	NBR (FKM auf Anfrage)
8	Muffe	Inox 1.4401 / X5CrNiMo17-12-2 / A182 F316 / A479 tp. 316
9*	Sitz	LUBROSEAT: Acetalharz mit selbstschmierenden Zusätzen.
10	Feder Antistatische Vorrichtung	1.4310 - X12CrNi17-7
11	Feder obere Antistatische Vorrichtung	1.4310 - X12CrNi17-7
12**	Sperre	X5CrNiMo1713 - 316 S.S.
13**	Hebel	EN AB 46100 - AL SI 11 CU (FE) vernickelt
14**	Schraube	A2 - 70
* Komponenten des Dichtungssatzes ** Komponenten des Hebelsatzes		

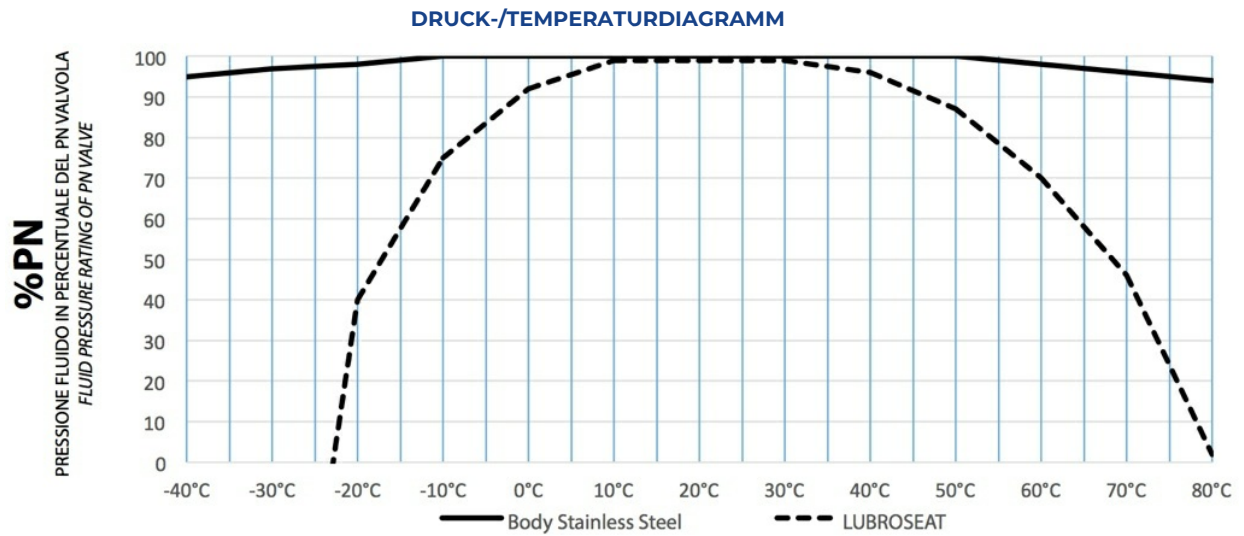
**diagramme und anlaufmomente**

DN10, DN15, DN20	PN400/6000 psi
DN25, DN32, DN40, DN50	PN320/4500 psi

**ANLAUFMOMENTE in Nm**

PN	DN 10 3/8"	DN 15 1/2"	DN 20 3/4"	DN 25 1"	DN 32 1 1/4"	DN 40 1 1/2"	DN 50 2"
PN 400 bar	20	31	40				
PN 320 bar	15	25	34	62	82	125	166
PN 100 bar	10	20	30	39	64	88	126

Die in Nm angegebenen Anlaufmomentwerte können sich je nach Temperatur oder Betriebsmedien ändern. Berücksichtigen Sie bitte einen Sicherheitsfaktor von 1,4.

**DURCHFLUSS KV m<sup>3</sup>/h**

KV m <sup>3</sup> /h	11	20	60	100	130	170	280
Der Kv-Wert ist der Durchflusswert in m <sup>3</sup> /h (bei einer Wassertemperatur von 15 °C), der einen Druckabfall von 1 bar verursacht							

## **dokumente**

### **Zertifikate**

EAC TR CU 010/2011 - Ball Valves  
SIL IEC 61508 - HERCULES  
ATEX - Ball Valves  
EAC TR CU 012/2011 - EX  
EAC TR CU 032/2013 - Ball Valves / Pneumatic Valves  
PED

### **Anleitung**

ISTRUZIONI ATEX 8\_0486  
ISTRUZIONI USO 8\_1095

### **Anleitungen**

MANUALE UMAH1000