



**Warning:** filectime(): stat failed for  
/var/www/vhost/www.omal.it/htdocs/https://www.omal.it./FilesProdotti/RICEVUTADEPOSITOF.T.ATEXN.AP-18.pdf in  
/var/www/vhost/www.omal.it/htdocs/prodotto-printable.php on line 65

**Warning:** filectime(): stat failed for /var/www/vhost/www.omal.it/htdocs/https://www.omal.it./FilesProdotti/34-Certificate-202029301-OMAL-AttuatoriSRSRNDADAN.pdf in /var/www/vhost/www.omal.it/htdocs/prodotto-printable.php on line 65

**Warning:** filectime(): stat failed for /var/www/vhost/www.omal.it/htdocs/https://www.omal.it./FilesProdotti/TAP00001G5-revision1.pdf in /var/www/vhost/www.omal.it/htdocs/prodotto-printable.php on line 65

**Warning:** filectime(): stat failed for /var/www/vhost/www.omal.it/htdocs/https://www.omal.it./FilesProdotti/UITG0G01-UITG0G01ATX-FogliettoIstruzioniAttuatoriAGO.pdf in /var/www/vhost/www.omal.it/htdocs/prodotto-printable.php on line 65

**Warning:** filectime(): stat failed for /var/www/vhost/www.omal.it/htdocs/https://www.omal.it./FilesProdotti/UMAAPV00-AGOHANDWHEEL-attuatoriconvolantinointegrato-IT.pdf in /var/www/vhost/www.omal.it/htdocs/prodotto-printable.php on line 65

## AGO HANDWHEEL - SR mit integriertem Handrad

Makro Pneumatische Stellantriebe

Kategorie AGO HANDWHEEL - Stellantriebe mit integrierter Handbedienung



vorteile

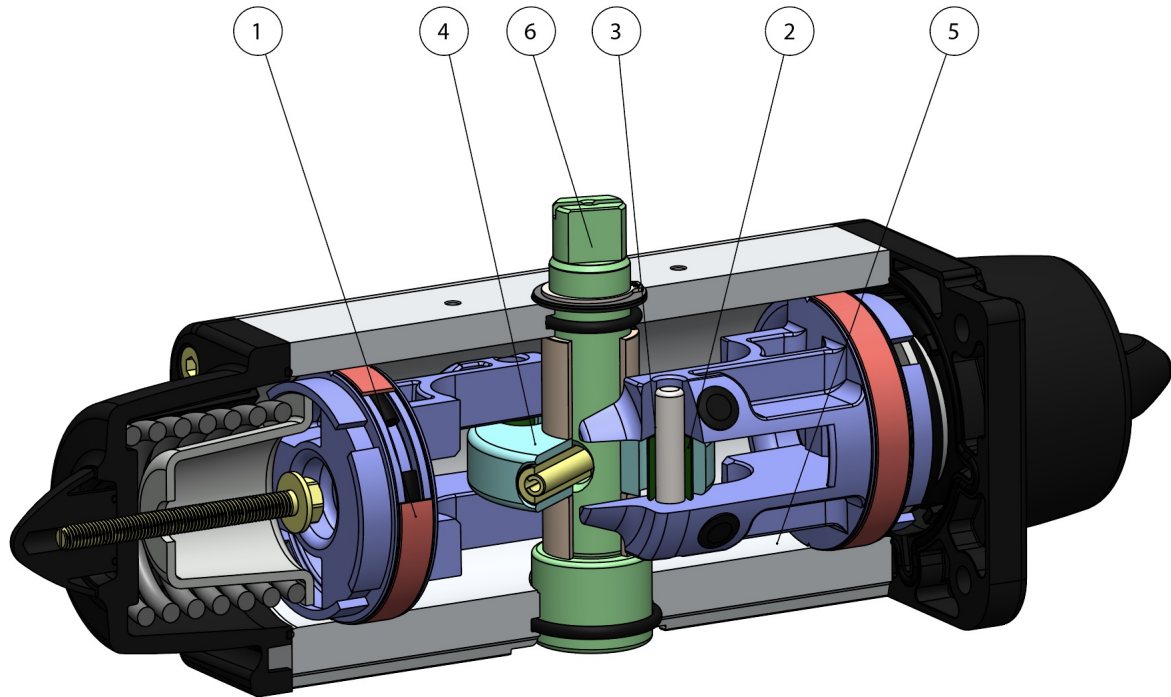

#### 1. Energieversorgte, selbstschmierende Dichtungs- und Gleitleisten

Weniger Reibung zwischen Kolben und Zylinder

Das Anhaften der Dichtung am Zylinder wird auch nach langen Standzeiten verhindert

#### 2. Schlitz, Buchsen und Stifte mit härterem Stahl - Härte von über 50 HRC

Größere Beständigkeit gegen die Kräfte innerhalb des Antriebs

#### 3. Rollwiderstand zwischen Schlitz und Kolben

Geringerer Abrieb

#### 4. Kurbelschleife mit Rollwiderstand (Umwandlung der linearen in eine Drehbewegung mittels Kolben und Welle ohne Zahnräder)

Geringerer Verschleiß der Teile durch geringeren Abrieb zwischen Kolben und Welle

Verbessertes Drehmoment beim Öffnen und Schließen

Geringerer Platzbedarf im Vergleich zu Zahnstangenantrieben

Geringeres Gewicht im Vergleich zu Zahnstangenantrieben (-30% kg/Nm) und somit Einsparungen bei Ausführung der Anlagenstruktur

Geringere Belastung des Kompressors bzw. Möglichkeit zur Nutzung eines Kompressors mit kleineren Abmessungen durch geringeren

Luftverbrauch im Vergleich zu Zahnstangenantrieben (-40% Luft cm<sup>3</sup>/Nm doppelwirkend und -20% Luft cm<sup>3</sup>/Nm einfachwirkend)

#### 5. Rollenzylinder

Geringerer Verschleiß der energieversorgten Dichtungsleisten durch die geringe Rauheit der Oberfläche

#### 6. Stainless Steel shaft

Higher corrosion resistance

#### Integrierter Anschluss für NAMUR-Magnetventile DAN15

Kein zusätzlicher Sockel erforderlich

#### Der gesamte Produktionsprozess erfolgt hausintern bei OMAL

Maximale Kontrolle in allen Verarbeitungsphasen

#### ATEX-Zertifikat

Ermöglicht die Installation in explosionsgefährdeten Umgebungen

#### Zertifikat bis SIL 3

Hohes funktionales Sicherheitsniveau garantiert



## eigenschaften

### TECHNISCHE DATEN

Drehmoment von 30 Nm bis 1920 Nm.

Flanschanschluss: EN ISO 5211

F05 - F07 - F10 - F12 - F14 - F16.

In Einklang mit der Norm EN 15714-3

Schwenkwinkel: 92° (-1°, +91°)

Drehmoment: Das Rückstellmoment hängt nur von der Wirkung der Feder ab und ist unabhängig vom Versorgungsdruck. Es stehen 4 verschiedene Federeinstellungen zur Verfügung; siehe Tabelle.

Das automatische Schließen mittels Federn erfolgt im Uhrzeigersinn.

Bei jedem Antrieb entspricht der Wert, der der Abkürzung SRNV folgt, dem Wert des Anlaufmoments in Nm, bei einem Druck von 5,6 bar.

ATEX-Ausführung gemäß der EU-Richtlinie 2014/34/EU. Für die ATEX-Ausführung YX am Ende der Artikelnummer hinzufügen.

### BETRIEBSBEDINGUNGEN

Temperatur: -20°C bis +80°C. (Sonderausführungen: Hohe Temperatur: -20°C +150°C; niedrige Temperatur: -50°C +60°C)

Nennndruck: 5,6 bar; maximaler Betriebsdruck 8,4 bar.

Versorgungsmedium: Trockene, gefilterte, nicht unbedingt geschmierte Druckluft.

Verwenden Sie zum Schmieren kein reinigendes Öl, sondern solches, das mit NBR kompatibel ist.

Bei Bedarf kann der von unser hergestellte pneumatische Stellantrieb mit Vierteldrehung mit einem Handantrieb ausgestattet werden.

Der Antrieb kann sowohl in die doppelwirkende als auch in die einfachwirkende Ausführung integriert werden.

Damit das System ordnungsgemäß funktioniert und die mechanische Integrität der Vorrichtung gewährleistet ist, muss sichergestellt sein, dass der pneumatische Antrieb von den Druckluftversorgungsleitungen getrennt ist, bevor Arbeiten mit dem Handantrieb ausgeführt werden können.

Das Handrad wirkt auf das primäre mechanische Getriebe des pneumatischen Stellantriebs und erzeugt bei Anlaufmomenten am Handrad gemäß der Norm EN 12570 Ausgangsdrehmomente, die dem Nennmoment des Stellantriebs selbst entsprechen.





abmessungen

SRNV 30 ÷ SRNV 960

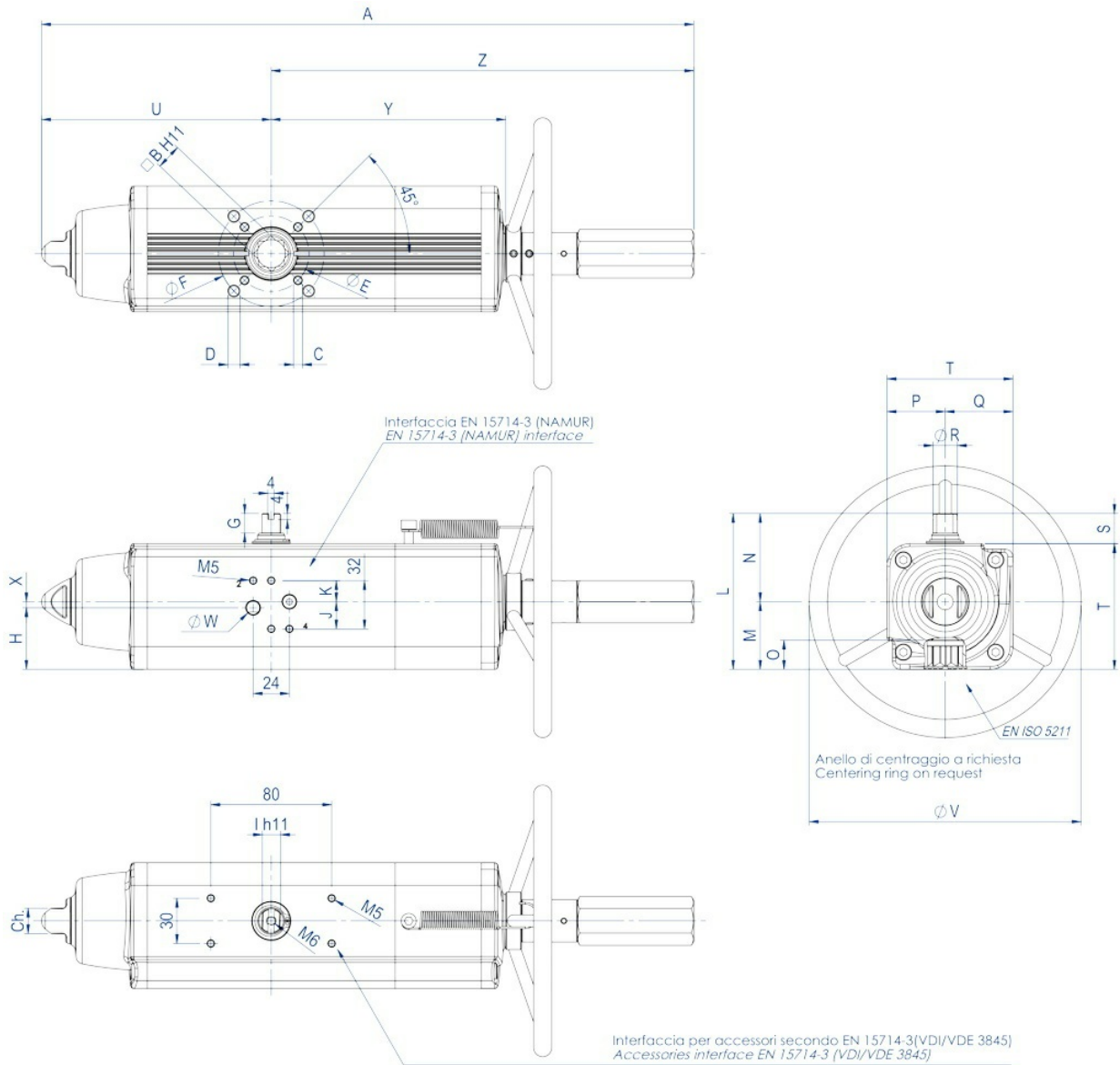



**TECHNISCHES DATENBLATT SRNV 30 ÷ SRNV 240**

Artikelnummer	SRNV0030401S	SRNV0030402S	SRNV0053401S	SRNV0060401S	SRNV0090401S	SRNV0012401S
Dichtungssatz	KGGI0016VX	KGGI0016VX	KGGI0060VX	KGGI0018VX	KGGI0019VX	KGGI0020VX
<b>Baugröße</b>	<b>SRNV 30</b>	<b>SRNV 30</b>	<b>SRNV 53</b>	<b>SRNV 60</b>	<b>SRNV 90</b>	<b>SRNV 120</b>
ISO	F04	F05/F07	F05/F07	F05/F07	F07/F10	F07/F10
A	392,7	392,7	431,4	457,7	534,9	557,8
B	14	14	17	17	22	22
C x Tiefe	M5x8	M6x9	M6x9	M6x9	M8x12	M8x12
D x Tiefe	-	M8x12	M8x12	M8x12	M10x15	M10x15
E	42	50	50	50	70	70
F	-	70	70	70	102	102
G	13	13	13	13	16	16
H	33,7	33,7	40,8	42,8	52,5	52,5
J	18	18	18	18	18	18
K	14	14	14	14	14	14
I	10	10	12	12	15	15
L	90,4	90,4	103,3	107	137,5	137,5
M	37,7	37,7	44,8	46,8	56,5	56,5
N	52,7	52,7	58,5	60,2	81	81
O	16,5	16,5	19,3	19,3	24,8	24,8
P	32,7	32,7	38,5	40,2	51	51
Q	37,7	37,7	44,8	46,8	56,5	56,5
R	14,5	14,5	16,2	18	20,2	20,2
S	20	20	20	20	30	30
T	70,4	70,4	83,3	87	107,5	107,5
U	129,4	129,4	152,1	169,3	196,8	203,2
V	180	180	180	180	220	220
W (Gas)	1/8"	1/8"	1/8"	1/8"	1/8"	1/8"
X	4	4	4	4	4	4
Y	137,6	137,6	154,8	163,9	183,5	183,5
Z	263,3	263,3	279,3	288,4	338,1	338,1
Ch	13	13	17	17	22	22
Anzahl Umdrehungen*	11	11	13	14	16	16
Gewicht (kg)	3,2	3,2	4,5	5,3	6,8	6,8
Luft (dm <sup>3</sup> /Zyklus)	0,17	0,17	0,3	0,33	0,55	0,55

\* Theoretische Anzahl der Durchgänge zum Schließen/Öffnen ausgehend von der natürlichen Position.



**TECHNISCHES DATENBLATT SRNV 360 ÷ SRNV 960**

Artikelnummer	SRNV0360401S	SRNV0480401S	SRNV0480402S	SRNV0720401S	SRNV0720402S	SRNV0960401S
Dichtungssatz	KGGI0023VX	KGGI0024VX	KGGI0024VX	KGGI0025VX	KGGI0025VX	KGGI0025VX
<b>Baugröße</b>	<b>SRNV 360</b>	<b>SRNV 480</b>	<b>SRNV 480</b>	<b>SRNV 720</b>	<b>SRNV 720</b>	<b>SRNV 960</b>
ISO	F10/F12	F10/F12	F14	F14	F12	F12
A	810,1	842,4	842,4	1035,4	1035,4	1035,4
B	27	36	36	36	36	36
C x Tiefe	M10x15	M10x15	M16x24	M16x24	M12x18	M12x18
D x Tiefe	M12x18	M12x18	-	-	-	-
E	102	102	140	140	125	125
F	125	125	-	-	-	-
G	19,5	19,5	19,5	19,5	19,5	19,5
H	61,5	78	78	86,5	86,5	86,5
J	16	16	16	16	16	16
K	16	16	16	16	16	16
I	22	24	24	27	27	27
L	178	198	198	216	216	216
M	78,5	93,5	93,5	101,5	101,5	101,5
N	99,5	104,5	104,5	114,5	114,5	114,5
O	29,5	38,5	38,5	38,5	38,5	38,5
P	69,5	74,5	74,5	84,5	84,5	84,5
Q	78,5	93,5	93,5	101,5	101,5	101,5
R	31,8	36,5	36,5	41	41	41
S	30	30	30	30	30	30
T	148	168	168	186	186	186
U	306,6	324,1	324,1	399	399	399
V	350	350	350	400	400	400
W (Gas)	1/4"	1/4"	1/4"	1/4"	1/4"	1/4"
X	-	-	-	-	-	-
Y	282,3	297,1	297,1	365,6	365,6	365,6
Z	503,5	518,3	518,3	636,4	636,4	636,4
Ch	27	27	27	36	36	36
Anzahl Umdrehungen*	19	20	20	25	25	25
Gewicht (kg)	19,5	28,1	28,1	38,8	38,8	38,8
Luft (dm <sup>3</sup> /Zyklus)	2	2,8	2,8	4,2	4,2	4,2

\* Theoretische Anzahl der Durchgänge zum Schließen/Öffnen ausgehend von der natürlichen Position.



**SRNV 1920**

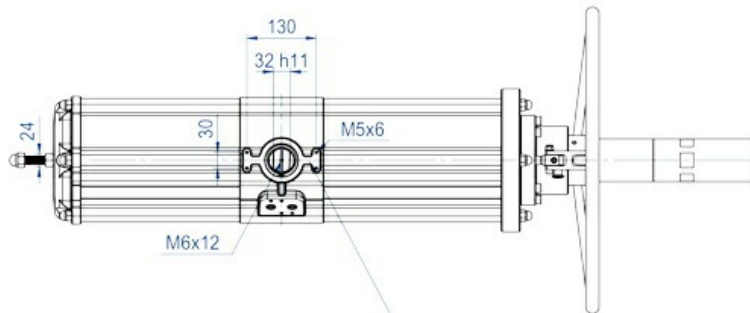
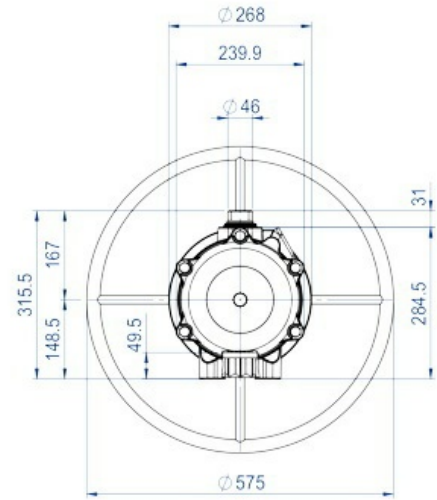
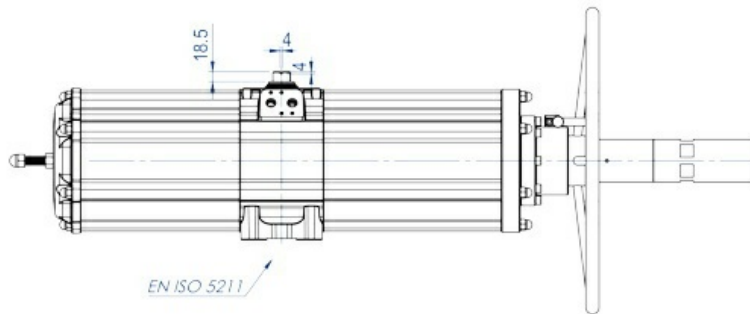
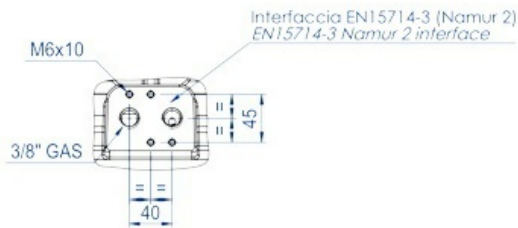
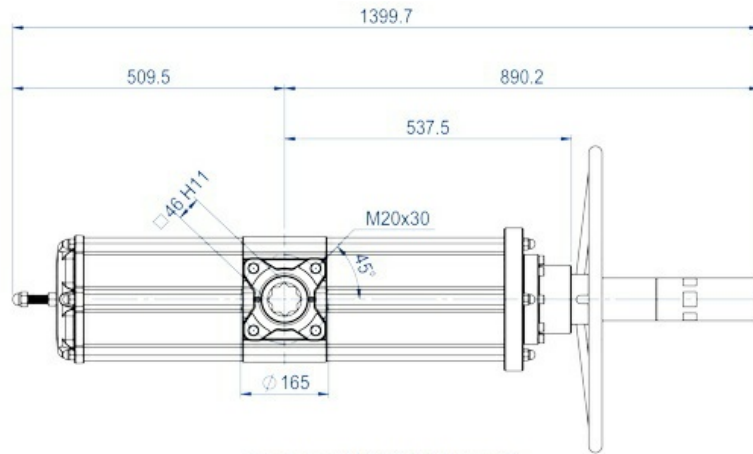

Interfaccia per accessori secondo (EN15714-3 VDI/VDE 3845)  
Accessories interface EN15714-3 (VDI/VDE 3845)



**TECHNISCHES DATENBLATT SRNV 1920**

<b>Artikelnummer</b>	<b>SRNV1920E1608A</b>
Dichtungssatz	KGGI0230VX
Baugröße	SRNV 1920
ISO	F16
Anzahl der Umdrehungen*	30
Gewicht (kg)	91
Luft (dm <sup>3</sup> /Zyklus)	12,5

\* Theoretische Anzahl der Durchgänge zum Schließen/Öffnen ausgehend von der natürlichen Position.







werkstoffe

**BESTANDTEILE EINFACHWIRKENDER PNEUMATISCHER STELLANTRIEB MIT INTEGRIERTEM HANDRAD -  
BAUGRÖSSE: BIS SRNV960**

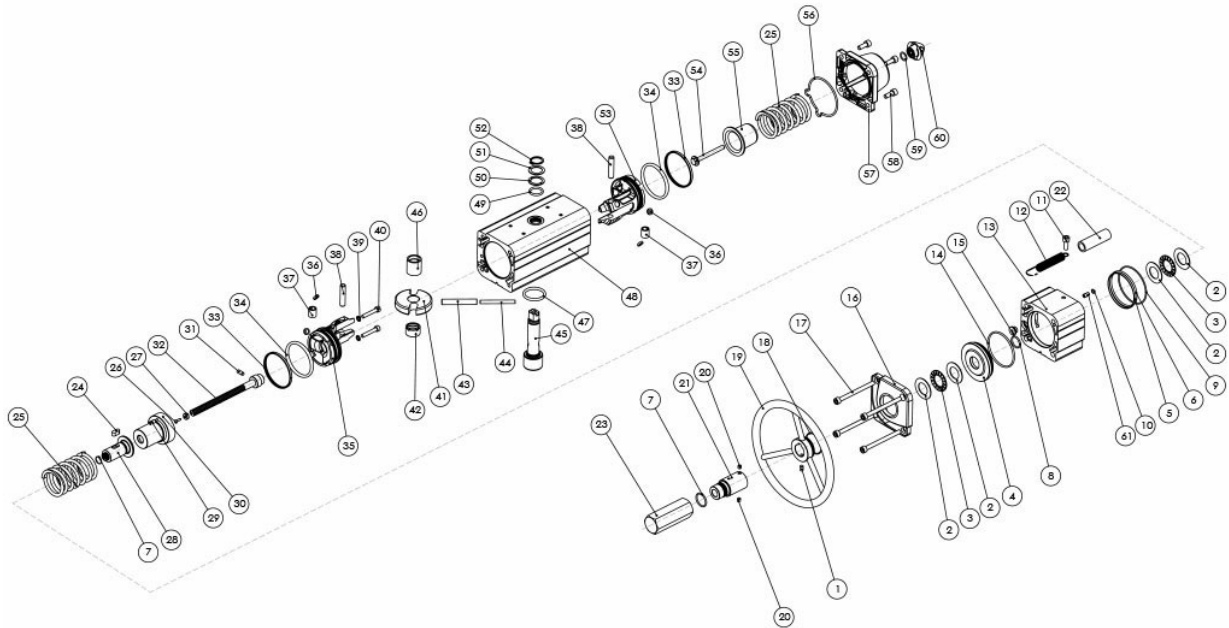

**WERKSTOFFE BIS SRNV960**

Pos	Bezeichnung	Menge	Werkstoff
1	Schraube	1	Edelstahl
2*	Unterlegscheiben für Rollenlager	4	Stahllegierung
3*	Rollenlager	2	Stahllegierung
4	Flansch	1	Aluminiumlegierung
5	Zentrierring (nur für SRNV360)	1	Aluminiumlegierung
6*	O-Ring (nur für SRNV360)	1	Nitrilkautschuk
7*	O-Ring	2	Nitrilkautschuk
8*	O-Ring	1	Nitrilkautschuk
9*	O-Ring	1	Nitrilkautschuk
10*	O-Ring	1	Nitrilkautschuk
11	Schraube	1	Edelstahl
12	Feder	1	Edelstahl
13	Distanzzyylinder	1	Aluminiumlegierung
14*	O-Ring	1	Nitrilkautschuk
15*	Dichtungskappe	1	Messing + Nitrilkautschuk
16	Kappe (verändert)	1	Aluminiumlegierung
17	Schraube	4	Edelstahl
18*	O-Ring	1	Nitrilkautschuk
19	Handrad	1	Stahllegierung
20	Justierschraube	2	Edelstahl
21	Schutzrohr	1	Aluminiumlegierung
22	Transparentes Rohr	1	PVC
23	Schutzkappe	1	Aluminiumlegierung
24	Schlüssel	1	Stahllegierung
25	Feder	2	Stahllegierung
26*	Niet	1	Stahllegierung



27*	Anzeige	1	Polypropylen
28	Betätigungsspindel	1	Stahllegierung
29	Gewindebuchse (nur für SRNV240)	2	Edelstahl
30	Spezialfederteller	1	Aluminiumlegierung
31	Stift	1	Stahllegierung
32	Betätigungsschraube	1	Stahllegierung
33*	Dichtring (Kolben)	2	Polyurethan
34*	O-Ring Kolben	2	Nitrilkautschuk
35	Kolben (verändert)	1	Aluminiumlegierung
36*	Stützscheibe	4	P.T.F.E. carbo-graphite filled
37	Buchse	2	Stahllegierung
38	Drehbolzen	2	Stahllegierung
39*	Dichtung	2	Stahllegierung + Nitrilkautschuk
40	Schraube	2	Edelstahl
41	Gabel	1	Stahllegierung
42	Wellenhalterung	1	Acetalharz
43	Äußere Spannhülse	1	Stahllegierung
44	Innere Spannhülse	1	Stahllegierung
45	Welle	1	Edelstahl
46	Gleitbuchse	1	Acetalharz
47	O-Ring untere Welle	1	FKM
48	Zylinder	1	Aluminiumlegierung
49	O-Ring obere Welle	1	FKM
50	Äußerer Stützring	1	Acetalharz
51	Unterlegscheibe	1	Edelstahl
52	Seeger-Montagezange	1	Edelstahl
53	Kolben (Standard)	1	Aluminiumlegierung
54	Federvorspannschraube	1	Edelstahl
55	Federteller (Standard)	1	Stahllegierung oder Aluminiumlegierung
56*	O-Ring Kappe	1	Nitrilkautschuk
57	Kappe (Standard)	1	Aluminiumlegierung
58	Schraube	4	Edelstahl
59*	O-Ring	1	Nitrilkautschuk
60	Mutter	1	Aluminiumlegierung
61	Einsatz für O-Ring (nur für SRNV53-120-180-360)	1	Edelstahl

\* Bestandteile des Ersatzkits

**BESTANDTEILE EINFACHWIRKENDER PNEUMATISCHER STELLANTRIEB MIT INTEGRIERTEM HANDRAD -  
BAUGRÖSSE: WERKSTOFFE SRNV1920**

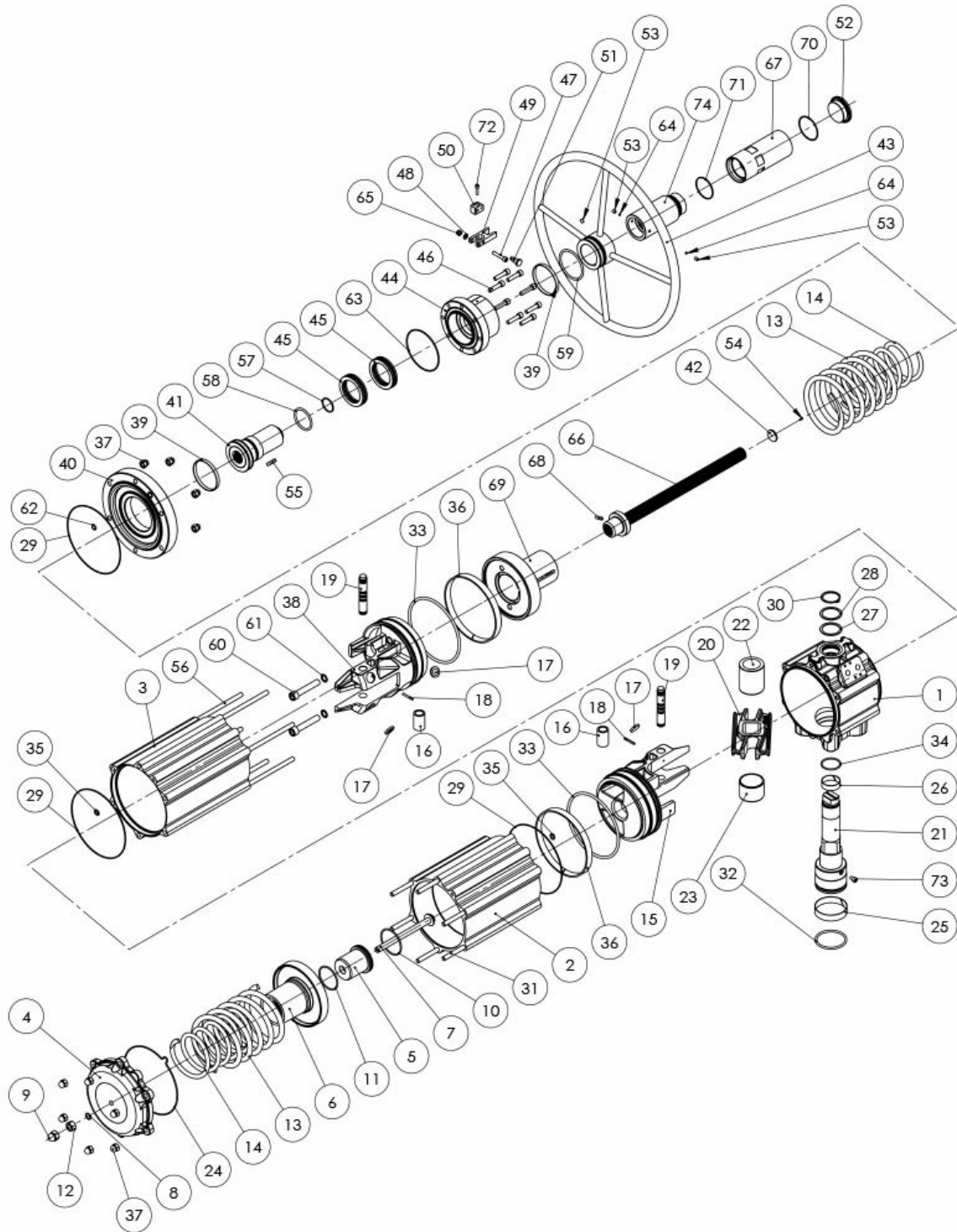

**WERKSTOFFE SRNV1920**

Pos	Bezeichnung	Menge	Werkstoff
1	Zylinder	1	Aluminiumlegierung
2	Zylinder	1	Aluminiumlegierung
3	Zylinder	1	Aluminiumlegierung
4	Kappe (Standard)	1	Aluminiumlegierung
5	Innere Federhalterung	1	Aluminiumlegierung
6	Äußere Federhalterung	1	Aluminiumlegierung
7	Federvorspannschraube	1	Edelstahl
8*	O-Ring	1	Nitrilkautschuk



9	Hutmutter	1	Edelstahl
10	O-Ring	1	Nitrilkautschuk
11	O-Ring	1	Nitrilkautschuk
12	Mutter	1	Edelstahl
13	Äußere Feder	2	Stahllegierung
14	Innere Feder	2	Stahllegierung
15	Kolben (Standard)	1	Aluminiumlegierung
16	Buchse	2	Stahllegierung
17*	Stützscheibe	4	Acetalharz
18	Stift	2	Stahllegierung
19	Achse	2	Stahllegierung
20	Gabel	1	Stahllegierung
21	Welle	1	Edelstahl
22	Gleitbuchse	1	Acetalharz
23	Wellenhalterung	1	Acetalharz
24*	O-Ring Kappe	1	Nitrilkautschuk
25*	Buchse (untere Welle)	1	P.T.F.E. carbo-graphite filled
26*	Buchse (obere Welle)	1	P.T.F.E. carbo-graphite filled
27*	Äußerer Stützring	1	Acetalharz
28	Unterlegscheibe	1	Edelstahl
29*	O-Ring	3	Nitrilkautschuk
30	Seeger-Ring	1	Edelstahl
31	Schraube	6	Edelstahl
32*	O-Ring untere Welle	1	FKM
33*	O-Ring Kolben	2	Nitrilkautschuk
34*	O-Ring obere Welle	1	FKM
35*	O-Ring	2	Nitrilkautschuk
36*	Führungsring	2	PTFE kohlenstoff-/graphitverstärkt
37	Mutter	12	Edelstahl
38	Kolben (verändert)	1	Aluminiumlegierung
39*	Lager (Handrad)	2	Polyurethan
40	Kappe (verändert)	1	Aluminiumlegierung
41	Betätigungsspindel	1	Stahllegierung
42*	Anzeige	1	Polypropylen
43	Handrad	1	Stahllegierung
44	Flansch	1	Aluminiumlegierung
45*	Lager	2	Stahllegierung
46	Schraube	8	Edelstahl
47	Schraube	1	Edelstahl
48	Unterlegscheibe	1	Edelstahl
49	Gabelverschluss	1	Aluminiumlegierung
50	Gabelstütze	1	Aluminiumlegierung
51	Verriegelung	1	Edelstahl
52	Schutzkappe	1	Aluminiumlegierung
53	Schraube	3	Edelstahl
54*	Niet	1	Edelstahl
55	Schlüssel	1	Edelstahl
56	Schraube	6	Stahllegierung
57*	O-Ring	1	Nitrilkautschuk
58*	O-Ring	1	Nitrilkautschuk
59*	O-Ring	1	Nitrilkautschuk
60	Schraube	2	Edelstahl





61*	Dichtung	2	Stahllegierung + Nitrilkautschuk
62*	O-Ring	1	Nitrilkautschuk
63*	O-Ring	1	Nitrilkautschuk
64*	Kappe	2	PTFE
65	Mutter	1	Edelstahl
66	Betätigungsschraube	1	Edelstahl
67	Abnehmbares Schutzrohr	1	Aluminiumlegierung
68	Stift	1	Edelstahl
69	Spezialfederteller	1	Stahllegierung
70*	O-Ring	1	Nitrilkautschuk
71*	O-Ring	1	Nitrilkautschuk
72	Schraube	1	Edelstahl
73	Sicherheitsschraube	1	Edelstahl
74	Schutzrohr	1	Aluminiumlegierung
* Bestandteile des Ersatzkits			



merkmale

**Funktionsschema Stellantrieb mit integriertem Handrad**

**Prima di azionare manualmente, assicurarsi che l'attuatore sia privo d'aria in pressione.**  
*Prior to operate manually, ensure that the actuator is free from pressure.*

**APRIRE LA VALVOLA**  
**TO OPEN THE VALVE**

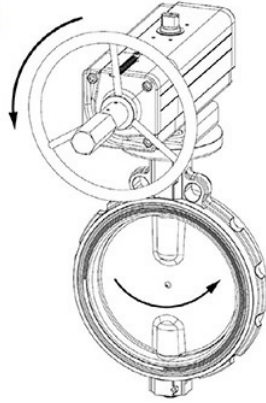

**CHIUDERE LA VALVOLA**  
**TO CLOSE THE VALVE**

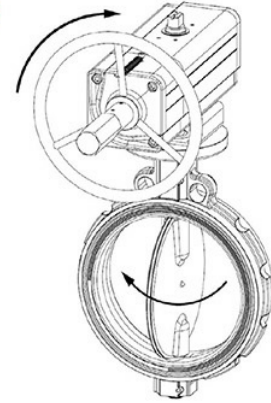

**Dopo che l'attuatore è stato azionato manualmente, ritornare alla posizione neutrale prima di riprendere l'azionamento pneumatico.**  
*When the actuator has been manually operated, return to the neutral position prior to start normal operation.*

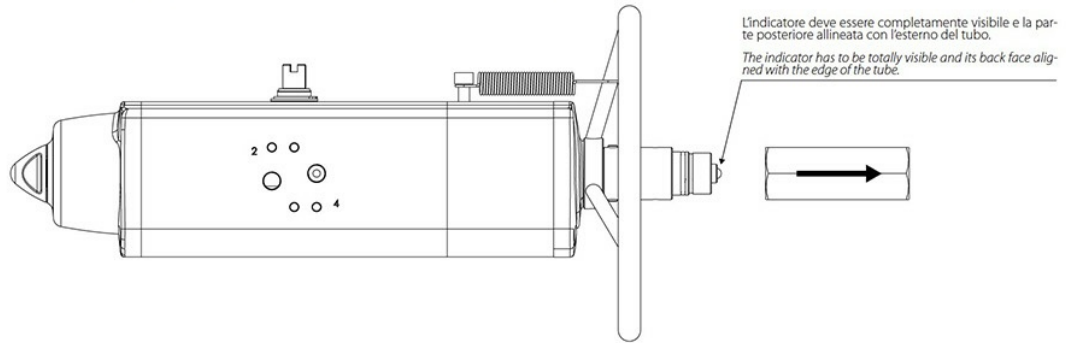

**POSIZIONE NEUTRALE NEUTRAL POSITION**

Con la vite in posizione neutrale, il pistone può muoversi liberamente e l'attuatore può essere comandato pneumaticamente.  
*Whit the screw in neutral position the piston can move freely and the actuator can be driven pneumatically.*

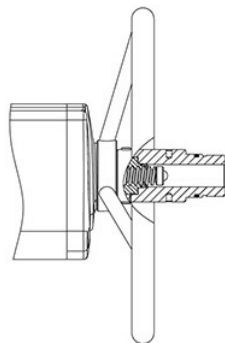

**AZIONAMENTO MANUALE**

**DANV:** Quando il volantino gira in senso antiorario, spinge la vite e i pistoni verso l'interno. La valvola si apre.  
**SRNV:** Quando il volantino gira in senso orario, spinge la vite e i pistoni verso l'interno. La valvola si chiude.

**MANUAL OPERATION**

**DANV:** When the handwheel turned counter clockwise, pushes the screw and piston inwards. The valve opens.  
**SRNV:** When the handwheel turned clockwise pushes the screw and piston inwards. The valve closes.

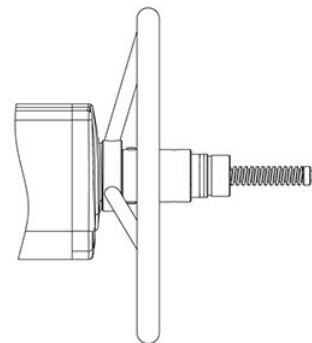

**AZIONAMENTO MANUALE**

**DANV:** Quando il volantino gira in senso orario, tira la vite e i pistoni verso l'esterno. La valvola si chiude.  
**SRNV:** Quando il volantino gira in senso antiorario, tira la vite e i pistoni verso esterno. La valvola si apre.

**MANUAL OPERATION**

**DANV:** When the handwheel is turned clockwise, the screw and piston are drawn outwards. The valve closes.  
**SRNV:** When the handwheel is turned counter clockwise, the screw and the piston are drawn outwards. The valve opens.





FUNKTIONSSCHEMA PNEUMATISCHER STELLANTRIEB „SR“

**SCHEMA FUNZIONAMENTO ATTUATORE PNEUMATICO AGO “SR”**  
**WORKING PLANE PNEUMATIC ACTUATOR AGO “SR” TYPE**

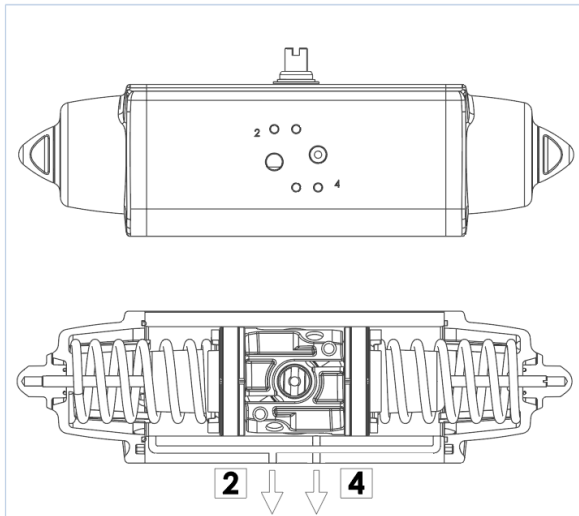

**SCHEMA DI FUNZIONAMENTO**

Senza pressione di alimentazione, nella versione semplice effetto, l'attuatore torna automaticamente in posizione di riposo compiendo una rotazione oraria e la posizione finale è quella rappresentata nel disegno. Sul foro 2 è consigliato montare un filtrino onde evitare che polvere o particelle solide possano entrare nella camera del cilindro senza tuttavia impedire il passaggio dell'aria.

**WORKING PLANE**

Without air supply, the spring return actuator returns to its resting position, rotating in a clockwise direction. The drawing shows its final position.

We assembling a small filter on the air connection 2 to prevent dust and particles into the cylinder chamber without, however, preventing the passage of air.

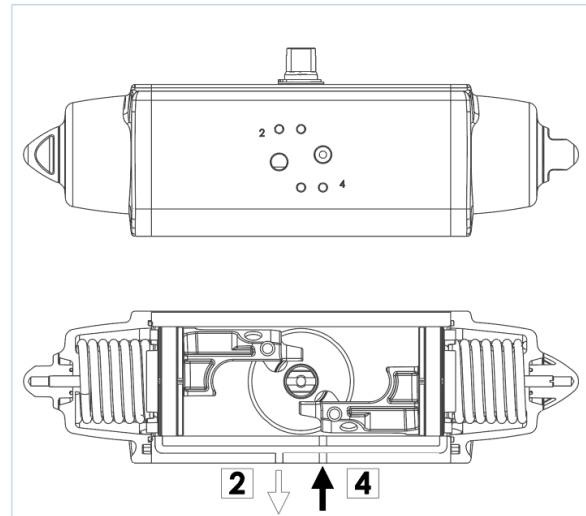

**SCHEMA DI FUNZIONAMENTO**

Immettendo aria nel foro 4 di alimentazione, i pistoni si muovono verso l'esterno comprimendo le molle, si ha una rotazione antioraria e la posizione finale è quella rappresentata nel disegno.

**WORKING PLANE**

Supplying air through the air connection 4, the pistons move outwards pressing the spring. An anticlockwise rotation takes place and the final position is shown above.

**ATTUATORE REGOLABILE-ISTRUZIONI PER L' UTILIZZO ACTUATOR WITH STROKE ADJUSTMENT-INSTRUCTIONS**

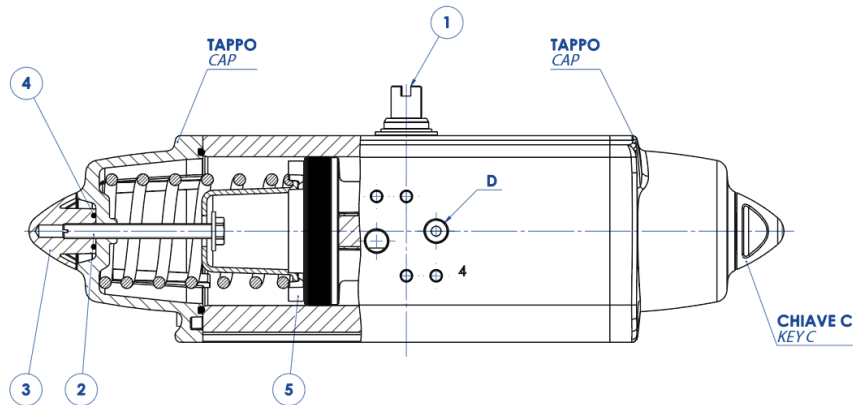

**A)** Verificare che le molle siano in posizione di riposo osservando la chiave dell'albero (part. n°1) come da disegno e controllando che nel foro "D" non ci sia pressione.

**B)** Togliere i controdadi (part. n°3) agendo sulla chiave C.

**C)** Con un cacciavite avvitare le viti (part. n°2) in senso orario ed effettuare la limitazione di corsa desiderata.

**N.B.** La corsa può essere limitata per un massimo di 10° da 80° a 90°

**D)** Immettere aria nel foro "D" e verificare che entrambe le viti (part. n°2) siano a battuta contro i pistoni (part. n°5).

**E)** Bloccare i controdadi (part. n°3) muniti di O-ring (part. n°4) per la tenuta tra controdado, tappo e vite.

N.B. queste spiegazioni sono indicative, per le istruzioni operative, vedere il manuale.

**A)** The springs must be at rest position, the shaft (part. 1) must be as shown in the drawing. Air connection D must not be supplied with air.

**B)** Remove the counter-nuts (part. 3), acting on C key.

**C)** By means of a screwdriver turn screws (part. 2) in a clockwise direction until you obtain the requested end-stroke regulation.

**Note:** maximum adjusting stroke 10°, ranging from 80° to 90°.

**D)** Supply connection D with air pressure and check that both adjusting screws (part. 2) stop the pistons (part. 5).

**E)** Screw the counter-nuts (part. 3) and their O-ring (part. 4) to keep nut and cap tight.

N.B. these explanations are indicative, for operating instructions, see the manual.



**OMAL**<sup>®</sup>  
A U T O M A T I O N

**OMAL S.p.A. Società Benefit**

Hauptsitz: Via Ponte Nuovo 11, Rodengo Saiano (Brescia), Italien

Produktionsstandort: Via Brognolo 12, Passirano (Brescia), Italien

Tel +39 0308900145 Fax +39 0308900423







## dokumente

### Certificati

[ATEX - Pneumatic Actuators](#)

[SIL EN 61508 - Actuators: SR, SRN, DA, DAN](#)

[Type Approval Certificate for Marine and machinery systems and equipment](#)

### Istruzioni

[ISTRUZIONI ATEX UITGOG01ATX](#)

### Manuali

[MANUALE UMAAPV00](#)

